

**КОМПЛЕКС ПОСЕВНОЙ ГИБРИДНОГО ТИПА
SH-12200**

Руководство по эксплуатации

СГ-122.00.000 РЭ

Настоящее руководство по эксплуатации должно представить Вам основную информацию по изучению устройства, правил сборки, регулировки, технического обслуживания и эксплуатации **комплекса посевного гибридного типа SH-12200** (далее по тексту – комплекс посевной или комплекс). Поэтому уделите внимание и изучите содержание и рекомендации по эксплуатации.

- Перед сборкой и пуском в работу комплекса посевного необходимо тщательно изучить настоящее руководство.
- Помните, что нарушения правил ухода и эксплуатации, обнаруженные при авторском надзоре, могут привести к снятию гарантийного срока.
- Своевременный технический уход и выполнение правил эксплуатации обеспечивают нормальную работу в установленный срок службы.
- За поломки, вызванные неправильной сборкой и эксплуатацией, завод ответственности не несёт.

Приступая к работе, необходимо тщательно изучить настоящее руководство по эксплуатации (далее РЭ) - это снизит расходы на капитальный ремонт.

Термины «спереди», «сзади», «справа» и «слева» следует понимать всегда исходя из рабочего направления движения агрегата вперёд.

ВНИМАНИЕ! Транспортирование комплекса посевного по дорогам общего пользования должна производиться в частично разобранном виде, в соответствии с требованиями раздела 12 настоящего руководства по эксплуатации.

Нарушение правил эксплуатации, технического обнаружения может привести к снятию гарантийного обслуживания.

За поломки, вызванные неправильной сборкой, наладкой и эксплуатацией машины потребителем завод-изготовитель ответственности не несёт.

Проведение восстановительных работ с использованием сварки без согласования с заводом-изготовителем влечет снятия с гарантийного обслуживания.

За ущерб и повреждения, возникшие в результате использования непроверенных деталей и дополнительных устройств, самовольного проведения изменений в конструкции машины потребителем ответственность производителя полностью исключена.

Своевременное техническое обслуживание и выполнение правил эксплуатации, требований безопасности обеспечивают нормальную работу машины в назначенный срок службы.

В связи с постоянной работой по улучшению качества и технологичности своей продукции, завод-изготовитель оставляет за собой право на внесение изменений в конструкцию машины, которые не будут отражены в данном документе.

По всем интересующим Вас вопросам в части конструкции и эксплуатации комплекса обращаться в центральную сервисную службу завода-изготовителя:

АО «КЛЕВЕР» 344065, Российская Федерация, г. Ростов-на-Дону, ул. 50-летия Ростсельмаша, 2-6/22 тел. /факс(863) 252-40-03

Web: www.kleverltd.com

E-mail: service@kleverltd.com

СОДЕРЖАНИЕ

ВВЕДЕНИЕ	5
1 ОБЩИЕ СВЕДЕНИЯ	8
2 ТЕХНИЧЕСКИЕ ДАННЫЕ И ХАРАКТЕРИСТИКИ	9
3 УСТРОЙСТВО И РАБОТА КОМПЛЕКСА ПОСЕВНОГО	11
3.1 ОБЩЕЕ УСТРОЙСТВО КОМПЛЕКСА ПОСЕВНОГО	11
3.2 ПРИНЦИП РАБОТЫ КУЛЬТИВАТОРНОЙ ЧАСТИ КОМПЛЕКСА ПОСЕВНОГО	17
3.3 ПЕРЕВОД КУЛЬТИВАТОРНОЙ ЧАСТИ КОМПЛЕКСА В ТРАНСПОРТНОЕ ПОЛОЖЕНИЕ	18
4 УСТРОЙСТВО И РАБОТА СОСТАВНЫХ ЧАСТЕЙ КУЛЬТИВАТОРНОЙ ЧАСТИ КОМПЛЕКСА	19
4.1 РАМНАЯ КОНСТРУКЦИЯ	19
4.2 СНИЦА В СБОРЕ	19
4.3 ШАССИ	20
4.4 КОЛЕСО ОПОРНОЕ	22
4.5 РАБОЧИЙ ОРГАН	23
4.6 ШЛЕЙФ	24
4.7 ТЯГА РЕГУЛИРОВОЧНАЯ	25
4.8 ПОСЕВНЫЕ МОДУЛИ	26
4.9 ГИДРООБОРУДОВАНИЕ	27
4.10 ПНЕВМОРАСПРЕДЕЛИТЕЛЬНАЯ СИСТЕМА (СЕМЯПРОВОДЫ)	30
4.11 КОММУНИКАЦИИ ЭЛЕКТРИЧЕСКИЕ (ДОПОЛНИТЕЛЬНАЯ ОПЦИЯ ПО ЗАКАЗУ)	31
5 ТРЕБОВАНИЯ БЕЗОПАСНОСТИ	32
5.1 ОБЩИЕ МЕРЫ БЕЗОПАСНОСТИ	32
5.2 МЕРЫ БЕЗОПАСНОСТИ ПРИ СБОРКЕ	33
5.3 МЕРЫ БЕЗОПАСНОСТИ ПРИ РАБОТЕ С ГИДРАВЛИКОЙ	33
5.4 МЕРЫ БЕЗОПАСНОСТИ ПРИ ТРАНСПОРТИРОВКЕ	34
5.5 ПЕРЕЧЕНЬ КРИТИЧЕСКИХ ОТКАЗОВ	36
5.6 ДЕЙСТВИЕ ПЕРСОНАЛА ПРИ ВОЗНИКНОВЕНИИ НЕПРЕДВИДЕННЫХ ОБСТОЯТЕЛЬСТВ	36
5.7 МЕРЫ БЕЗОПАСНОСТИ ПРИ ПРИЕМКЕ И ПОДГОТОВКЕ К РАБОТЕ	38
5.8 МЕРЫ БЕЗОПАСНОСТИ ПРИ УСТАНОВКЕ И СНЯТИИ С ХРАНЕНИЯ	38
5.9 МЕРЫ БЕЗОПАСНОСТИ ПРИ ОБКАТКЕ И ЭКСПЛУАТАЦИИ	38
5.10 МЕРЫ БЕЗОПАСНОСТИ ПРИ ТРАНСПОРТИРОВКЕ	39
6 СБОРКА, НАЛАДКА И ОБКАТКА КОМПЛЕКСА НА МЕСТЕ ЕГО ПРИМЕНЕНИЯ	40
6.1 ПОДГОТОВКА ПНЕВМАТИЧЕСКОГО БУНКЕРА К РАБОТЕ	40
6.2 ПОДГОТОВКА КУЛЬТИВАТОРНОЙ ЧАСТИ КОМПЛЕКСА К РАБОТЕ	40
6.3 ПОДГОТОВКА ТРАКТОРА К РАБОТЕ	41
6.4 ПОДГОТОВКА АГРЕГАТА К РАБОТЕ	41
6.5 КОНТРОЛЬ КАЧЕСТВА СБОРКИ	42
6.6 РЕЖИМ И ПРОДОЛЖИТЕЛЬНОСТЬ ОБКАТКИ	42
7 ПРАВИЛА ЭКСПЛУАТАЦИИ И РЕГУЛИРОВКИ	43
7.1 ПРАВИЛА ЭКСПЛУАТАЦИИ КУЛЬТИВАТОРА	43
7.2 РЕГУЛИРОВКИ КУЛЬТИВАТОРА	43
8 ТЕХНИЧЕСКОЕ ОБСЛУЖИВАНИЕ	48
8.1 ВИДЫ И ПЕРИОДИЧНОСТЬ ТЕХНИЧЕСКОГО ОБСЛУЖИВАНИЯ	48
8.2 СМАЗКА КУЛЬТИВАТОРНОЙ ЧАСТИ КОМПЛЕКСА	50
9 ПЕРЕЧЕНЬ ВОЗМОЖНЫХ НЕИСПРАВНОСТЕЙ И УКАЗАНИЯ ПО ИХ УСТРАНЕНИЮ	51
10 ПРАВИЛА ХРАНЕНИЯ	52
11 КОМПЛЕКТНОСТЬ	53
12 ТРАНСПОРТИРОВАНИЕ	54
12.1 ОБЩИЕ ТРЕБОВАНИЯ ПО ТРАНСПОРТИРОВАНИЮ	54
12.1 ЧАСТИЧНАЯ РАЗБОРКА, ПОДГОТОВКА К ТРАНСПОРТИРОВАНИЮ	54
13 КРИТЕРИИ ПРЕДЕЛЬНЫХ СОСТОЯНИЙ	58
14 ВЫВОД ИЗ ЭКСПЛУАТАЦИИ И УТИЛИЗАЦИЯ	59
ПРИЛОЖЕНИЕ А – СХЕМА РАССТАНОВКИ РАБОЧИХ ОРГАНОВ	60

ПРИЛОЖЕНИЕ Б – СХЕМА УСТАНОВКИ ШЛЕЙФА	61
ПРИЛОЖЕНИЕ В – СХЕМА МОНТАЖА ПНЕВМОРАСПРЕДЕЛИТЕЛЬНОЙ СИСТЕМЫ	62
ПРИЛОЖЕНИЕ Г – СХЕМА КОММУНИКАЦИЙ ЭЛЕКТРИЧЕСКИХ.....	64

ВВЕДЕНИЕ

Комплекс посевной гибридного типа SH-12200 предназначен для работы в поле, его транспортировка по дорогам общего пользования производится при раздельном агрегатировании бункера пневматического АТ-11 (АС3154) и культиваторной части комплекса посевного SH-12200 в частично разобранном виде в соответствии с требованиями раздела 12 настоящего руководства.

Комплекс посевной – широкозахватное орудие для посева зерновых, зернобобовых и крупяных культур и внутрипочвенного внесения минеральных удобрений, предназначенное для агрегатирования с энергосредством тягового класса 5 и выше. Перемещение культиватора в условиях эксплуатации надлежит производить по дорогам производственного и сельскохозяйственного назначения с соблюдением законодательных актов и решений исполнительной власти (ФЗ от 08.11.2007 № 257-ФЗ, ФЗ от 13.07.2015 № 248-ФЗ, ФЗ от 30.12.2015 № 454-ФЗ, ФЗ от 27.07.2010 года № 210-ФЗ, ФЗ от 28.11.2015 № 357-ФЗ, Приказ Минтранса России от 24.07.2012 № 258).

Комплекс посевной предназначен для применения в различных почвенно-климатических зонах при обработке почв разного механического состава не засорённых камнями, плитняком и прочими препятствиями.

Условия эксплуатации

Для обеспечения качественных и количественных показателей работы комплексов SH-12200 почва на участке должна соответствовать требованиям к агротехническому фону согласно ГОСТу 26711:

- уклон поля должен быть не более 8,5°;
- почва в слое глубины заделки должна быть мелкокомковатой: весовое содержание комьев почвы размером от 1 до 10 мм должно быть не менее 50%, крупные камни и комья размером 30 мм и более не допускаются;
- поверхностный слой почвы не должен иметь скопления сорняков, пожнивных и соломистых остатков, превышающих по размерам установочную глубину заделки семян;
- высота гребней и глубина борозд не должна превышать 20 мм;
- влажность почвы в зоне заделки семян должна быть не более:
 - 15...24% - для глубины 0...5 см;
 - 18...28% - для глубины 5...10 см;
- твердость взрыхленного слоя почвы при посеве должна быть не более:
 - 1,6 МПа – для глубины 0...5 см;
 - 2,5 МПа – для глубины 5...10 см;
- посевной материал и минеральные удобрения должны соответствовать требованиям, предусмотренным нормативной документацией;
- в гидросистеме комплекса посевного не допускается наличие воздуха.

Комплекс посевной SH-12200 должен изготавливаться в климатическом исполнении «УХЛ», категории размещения I, группы условий эксплуатации 5, хранения и транспортирования 7 по ГОСТ 15150. Запасные части, отгружаемые отдельно, должны изготавливаться в том же исполнении, что и комплекс.

Комплекс посевной состоит из двух основных частей - культиваторной (посевной) части комплекса SH-12200 и пневматического бункера АТ-11 (АС315), который поставляется отдельным упаковочным местом.

Пример записи продукции при заказе:

Комплекс посевной гибридного типа SH-12200/ AT-11.

Комплекс посевной гибридного типа SH-12200/ AC315.

Конструктивные особенности посевных комплексов, а также комплектность, обозначение при заказе, упаковка и условия транспортирования оговариваются в договорах или контрактах и эксплуатационной документации.

Изделия, с которыми взаимодействует комплекс

В качестве энергосредства комплекса посевного надлежит использовать трактора с мощностью двигателя 350...420 л.с., оснащённые гидравлической системой, имеющей не менее 4-х секций распределителя, одна из которых должна иметь регулятор расхода жидкости. Рабочее давление в гидравлической системе трактора должно составлять до 20 МПа.

Рекомендуется при эксплуатации комплекса посевного гибридного типа использовать систему контроля технологических параметров адаптированную с учётом конструктивно-технологических параметров комплекса.

Рекомендуется при работе комплекса посевного использовать систему параллельного вождения с максимальным отклонением не более 0.2 м, модификация системы параллельного вождения должна быть адаптирована к марке трактора, с которым производится агрегатирование.

Информация по устройству, монтажу, правилам эксплуатации, регулировкам и настройке пневматического бункера, системы контроля и параллельного вождения приведены в соответствующих разделах технического описания перечисленных элементов комплекса.

Принятые термины и сокращения

Термины «спереди», «сзади», «справа» и «слева» следует понимать всегда исходя из рабочего направления движения агрегата вперёд.

Рукава высокого давления – далее по тексту РВД.

ПДС – пневмодозирующая система.

Назначение и область применения

Посевной комплекс гибридного типа SH-12200 в комплекте с приспособлениями используется во всех зонах возделывания, кроме зоны горного земледелия. В состав комплекса входит пневматический бункер AT-11 (AC315), культиваторная часть комплекса на основе культиватора K-12200 в комплекте с заделывающими рабочими органами дискового типа и пневмораспределительная система. Пневматический бункер AT-11 (AC315) обеспечивает централизованное дозирование посевного материала и его подачу в пневмораспределительную систему комплекса. Конструктивная особенность комплекса посевного SH-12200 обеспечивает внесение минеральных удобрений в подсошниковое пространство стрельчатых лап по их ширине захвата, а семенной материал вносится посредством дисковых сошников, обеспечивая рядовой посев зерновых культур.

Во время работы комплекса посевного рукоятка управления распределителя гидросистемы трактора должна устанавливаться только в «плавающее» положение. Категорически ЗАПРЕЩАЕТСЯ устанавливать рукоятку в положение «опускание», т.к. это вызовет поломку комплекса.

ЗАПРЕЩАЕТСЯ осуществлять поворот комплекса посевного с опущенными рабочими органами.

ЗАПРЕЩАЕТСЯ, во избежание поломок, сдавать трактором назад с опущенными рабочими органами.

Любое другое использование является использованием не по назначению. За ущерб, возникший вследствие этого, изготовитель ответственности не несет.

Для предотвращения опасных ситуаций все лица, проводящие сборку, работающие на данной машине или проводящие на ней работы по техническому обслуживанию, ремонту или контролю должны читать и выполнять указания настоящего руководства по эксплуатации.

Особое внимание обратите на раздел 5 «Требования безопасности».

Использование неоригинальных или непроверенных запасных частей и дополнительных устройств может отрицательно повлиять на конструктивно заданные свойства комплекса посевного или его работоспособность и тем самым отрицательно сказаться на активной или пассивной безопасности движения и охране труда (предотвращение несчастных случаев).

За ущерб и повреждения, возникшие в результате использования непроверенных деталей и дополнительных устройств, самовольного проведения изменений в конструкции машины потребителем ответственность производителя полностью исключена.

Переход комплекса посевного в нерабочее состояние не считается отказом, в случае неправильной сборки, и если простои возникают вследствие низкого качества технического обслуживания и ремонта.

В связи с постоянной работой по улучшению качества и технологичности своей продукции, производитель оставляет за собой право на внесение изменений в конструкцию машины, которые не будут отражены в данном материале.

1 ОБЩИЕ СВЕДЕНИЯ

Комплекс посевной предназначен для посева зерновых, зернобобовых и крупяных культур и внутрисочвенного внесения минеральных удобрений.

Комплекс посевной состоит из пневматического бункера АТ-11 (АС315), пневмораспределительной системы и культиваторной части с посевным адаптером.

При агрегатировании, пневматический бункер присоединяется за трактором, а культиваторная часть комплекса непосредственно к бункеру.

Технологический процесс, выполняемый посевным комплексом, заключается в следующем: при рабочем ходе по полю пневматический бункер обеспечивает дозирование и подачу минеральных удобрений и семян по каналам (семяпроводам) в потоке сжатого воздуха к делительным головкам, далее посредством пневматического перераспределения минеральные удобрения подаются по семяпроводам к рассеивателям и вносятся на заданную глубину по ширине захвата стрелчатой лапы. Семенной материал по семяпроводам от делительных головок поступает в междисковое пространство сошника и распределяется рядовым способом.

Стрелчатые лапы культиваторной части комплекса посевного подрезают сорную растительность и рыхлят почву на заданную глубину, в подсошниковое пространство стрелчатых лап подаются минеральные удобрения, равномерно распределяясь по ширине её захвата, а расположенный за стрелчатыми лапами шлейф выравнивает борозды, которые образуются от прохода рабочих органов. Вслед за выравнивающим шлейфом установлены посевные модули, состоящие из двухдисковых сошников и прикатывающих катков.

Комплекс посевной осуществляет одновременно с посевом, предпосевную подготовку почвы и производит внутрисочвенное внесение минеральных удобрений.

Комплекс посевной представляет собой полуприцепную машину.

Изделия, с которыми взаимодействует комплекс посевной

Комплекс посевной предназначен для агрегатирования с тракторами с мощностью двигателя 250...350 л.с., оснащённые гидравлической системой, имеющей не менее 4-х секций распределителя, одна из которых должна иметь регулятор расхода жидкости. Рабочее давление в гидравлической системе трактора должно составлять до 20 МПа.

2 ТЕХНИЧЕСКИЕ ДАННЫЕ И ХАРАКТЕРИСТИКИ

Комплекс посевной должен соответствовать требованиям технических условий ТУ 28.30.33-080-79239939-2017 и комплекту конструкторской документации согласно СГ-122.00.000.

Основные параметры и размеры, а также показатели надежности комплекса посевного, представлены в таблице 1.

Показатели надежности могут быть обеспечены только при условии выполнения технического обслуживания в сроки и объемах, приведенных в соответствующих разделах «Руководства по эксплуатации».

Таблица 1 – Основные параметры и характеристики комплекса посевного SH-12200

Наименование показателей	Значение показателя
Модель	SH-12200
Агрегируется с тракторами с мощностью двигателя, л.с.	от 375 до 420
Вид шлейфа	комбинированный
Габаритные размеры комплекса, в рабочем положении, мм – длина – ширина – высота	18000±500 12300±250 3800±300
Габаритные размеры культиваторной части комплекса, в рабочем положении, мм – длина – ширина – высота	9500±500 12300±250 1800±300
Габаритные размеры культиваторной части комплекса, в транспортном положении, при частичной разборке, мм – длина – ширина – высота	9500±500 4200±200 2000±300
Масса комплекса (конструкционная), кг, не более	19500
Масса культиваторной части комплекса, не более, кг	15250
Привод вентилятора	гидравлический
Производительность за час основного времени, га/ч	до 12,2
Рабочая ширина захвата, м	12,2
Рабочая скорость, не более км/ч	10
Транспортная скорость, не более, км/ч	10
Количество рабочих органов (стрельчатых лап),	48
Количество рабочих органов (дисковых сошников), шт.	80
Норма высева семян*: – зерновые, кг/га – зернобобовые, кг/га	от 10 до 350 от 35 до 400
Норма высева удобрений*, кг/га	от 50 до 250
Глубина заделки семян*: – зерновые, см – зернобобовые, см	от 3 до 8 от 4 до 6

Продолжение таблицы 1

Наименование показателей	Значение показателя	
	АТ-11	АС315
Отклонение средней глубины от заданной, не более, мм	±10	
Отклонение фактического высева от заданного**		
- по семенам, %	±5	
- по удобрениям, %	±8	
Число семян, заделанных на заданную глубину ±1 см*, не менее, %	80	
Подрезание сорной растительности, %	100	
Дорожный просвет, мм, не менее	300	
Количество персонала, необходимого для выполнения операций, непосредственно связанных с работой комплекса, чел.	1	
Наработка на отказ II группы сложности единичного изделия*, не менее, ч	100	
Гарантийный срок эксплуатации, месяцев	12	
Назначенный срок службы, лет	7	
Примечание:		
* - Потребительские свойства продукта.		
** - По заявке потребителя, зависит от параметров пневмораспределительной системы.		

Таблица 2 – Основные параметры и характеристики пневматических бункеров АТ-11 и АС315

Наименование показателей	Значение показателя	
	АТ-11	АС315
Агрегируется с тракторами с мощностью двигателя, л.с.	350-550	
Скорость рабочая, км/ч	до 10*	
Скорость транспортная, км/ч, не более	10*	
Масса изделия конструкционная, кг бункера пневматического АС315 (АТ-11), -культиваторной части комплекса	5 800±10%	5 300±10%
Объём бункерного устройства, м ³	11,0	11,1
-переднего	3,4	3,348
-среднего	3,5	3,524
-заднего	4,1	4,228
Габаритные размеры бункера, мм, не более		
-длина;	8220±500	8220±500
-ширина;	3800±200	3800±200
-высота	3800±200	3800±200
Количество высевающих аппаратов, шт.	3	3
Количество выходных каналов, шт.		
-для подачи минеральных удобрений	6 (8)**	6 (8)**
-для подачи семенного материала	6 (8)**	6 (8)**
Расчётная ширина захвата посевного агрегата, м	10-16,5	10-16,5
Норма высева семян*, кг/га:		
-зерновые	10-350	
-зернобобовые	35-400	
Норма высева удобрений*, кг/га:	50-250	
Неравномерность высева семян отдельными высе-		

Наименование показателей	Значение показателя
вающими аппаратами*, % не более:	
– зерновые	3
– зернобобовые	4
Неустойчивость общего высева семян, отдельными высевающими аппаратами*, % не более:	
– зерновые	2,8
– зернобобовые	4
Неустойчивость общего высева удобрений*, % не более	10
Дробление семян*, % не более:	
– зерновые	0,3
– зернобобовые	1,0
Привод вентилятора	гидравлический
Привод загрузочного шнека	гидравлический
Дорожный просвет, мм, не менее	300
Количество персонала, необходимого для выполнения операций, непосредственно связанных с работой комплекса, чел.	1
Отклонение фактического высева от заданного, %	
– по семенам	±5
– по удобрениям	±8
Наработка на отказ II и III группы сложности единичного изделия*, ч, не менее	100
Гарантийный срок эксплуатации, месяцев	12
Назначенный срок службы, лет	до 7
* - потребительские свойства продукта.	
** - по заявке потребителя, зависит от параметров пневмораспределительной системы.	

3 УСТРОЙСТВО И РАБОТА КОМПЛЕКСА ПОСЕВНОГО

3.1 Общее устройство комплекса посевного

Комплекс посевной (рисунки 2, 3) представляет собой агрегат, состоящий из пневматического бункера 1 (рисунок 1) и культиваторной части комплекса (рисунки 4, 5), а также в состав комплекса входит система контроля технологических параметров и система параллельного вождения. Способ построения агрегата - бункер пневматический соединён с прицепной серьгой задней навески трактора, а непосредственно к бункеру присоединяется культиваторная часть комплекса.

Так как в составе комплекса посевного пневматический бункер, система контроля технологических параметров и система параллельного вождения являются переменными данными, в зависимости от комплектации, техническое описание, порядок по монтажу и рекомендации по эксплуатации и безопасности работы с ним приведены в сопроводительной документации, прилагаемой к данным изделиям.

Пневматический бункер АТ-11 (АС315) (рисунок 1) является средством для дозирования заданной нормы высева при работе комплекса и обеспечения пневматической доставки семян и удобрений по семяпроводам к сошникам сеялки. Дозирование посевного материала осуществляется катушками трёх высевающих аппаратов.

Пневматический бункер состоит из следующих узлов: трёхсекционного бункерного устройства 1, рамы 9, 3-х высевающих аппаратов с механизмом привода 2, вентилятора центробежного типа с гидромотором привода 3, площадок с перилами и лестницами 4 для обслуживания бункера, сницы и прицепного устройства 5, загрузочного шнека с воронкой

6, колёс в сборе 7, осей колес со ступицами 8, крепёжных элементов, деталей, аппликаций по общим требованиям безопасности и сопроводительной документации.

Привод высевающей системы осуществляется в движении от левого заднего колеса бункера через электромагнитную муфту, которая включает или выключает сцепление с механической системой привода дозирующей системы. Посредством цепных передач крутящий момент передается на вращение дозирующего устройства (Zero-Max). Трансмиссия отвечает за поддержание постоянной нормы высева или внесения удобрений посевным агрегатом на каждый гектар площади пропорционально скорости трактора. Норма высева выставляется перед началом работ при процедуре калибровки дозирующего устройства (согласно инструкции по эксплуатации). В зависимости от результата калибровки на шкале Zero-Max выставляется определенное положение стрелки при помощи электрического привода. В результате этой настройки задается скорость дозирующей катушки, частота вращения которой связана с опорным колесом через электромагнитную муфту.



Рисунок 1– Общее устройство бункера пневматического АТ-11 (АС315)

1 – трёхсекционное бункерное устройство; **2** – высевающие аппараты с приводом; **3** – вентилятор с гидромотором; **4** – площадки с перилами и лестницами; **5** – сница с прицепным устройством; **6** – загрузочный шнек с воронкой; **7** – колёс в сборе; **8** – оси колёс со ступицами; **9** – рама.

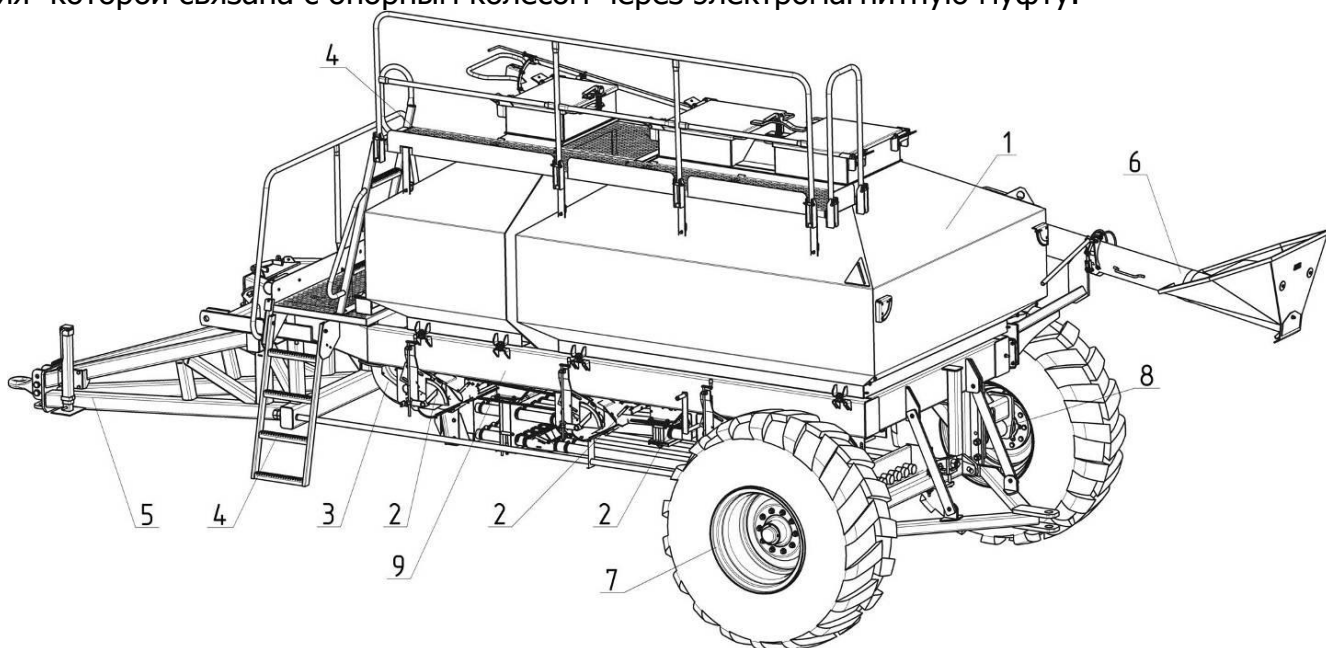

Рисунок 2– Технологическая схема работы двухпоточной системы дозирования

- A** – передний отсек бункера.
- B** – средний отсек бункера.
- C** – задний отсек бункера.

1 – бункер пневматический; **2, 3** – делительная головка; **4** – рабочие органы культиваторной части комплекса (стрельчатые лапы с рассеивателями); **5** – комбинированный шлейф; **6** – дисковые сошники культиваторной части комплекса; **7** – семяпроводы первичной ступени; **8** – семяпроводы вторичной ступени (подача от делительной головки в подсошниковое пространство стрельчатых лап); **9** – семяпроводы вторичной ступени (подача от делительной головки в дисковые сошники).

Вентилятор приводится в движение гидромотором, который подключается к гидравлической системе трактора посредством гидравлических шлангов. Вентилятор обеспечивает нагнетание воздуха в пневматическую систему бункера (в семяпроводы), а также создает избыточное давление внутри емкостей для лучшего прохождения семян через дозирующую катушку. Продукт, находящийся в емкостях бункера (гранулированные удобрения или семена), через дозирующую катушку поступают в систему семяпроводов под бункером и увлекаются потоком воздуха в направлении посевного агрегата (сеялки) с сошниками для внесения семян/удобрений в почву.

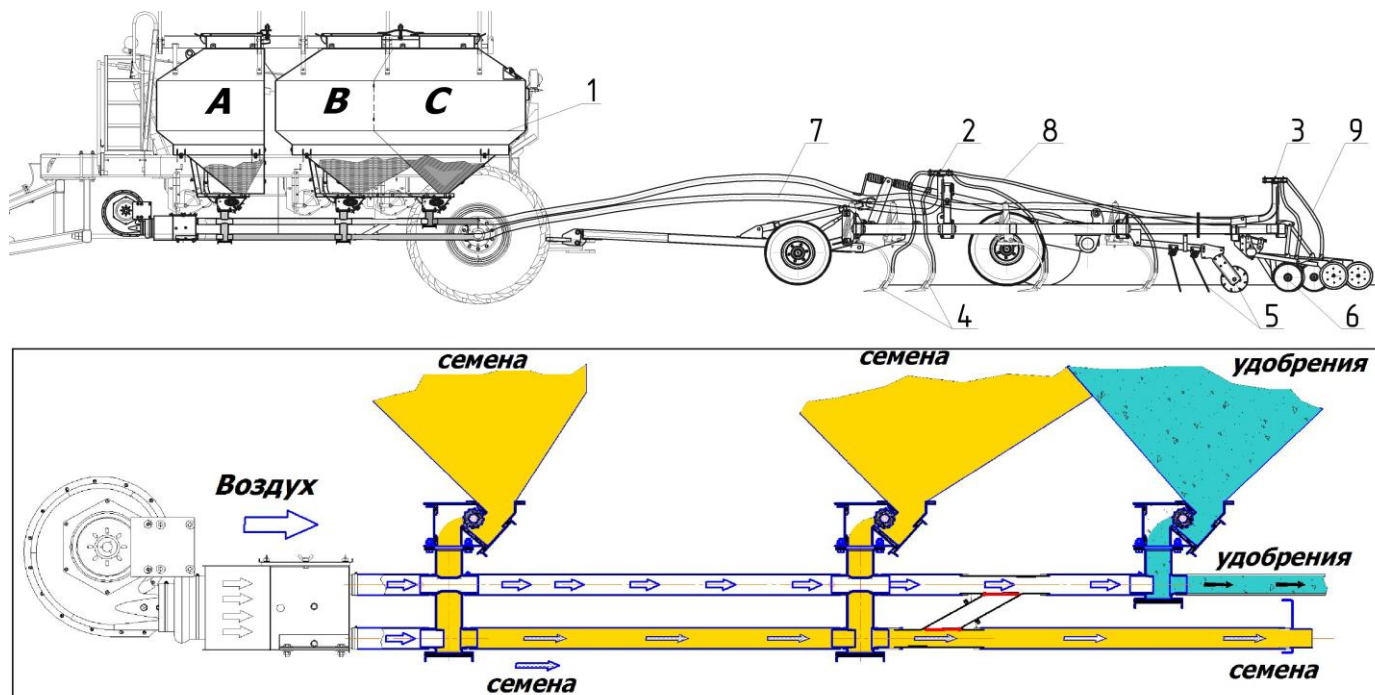
В конструкции пневмораспределительной системы пневматических бункеров АС315 и АТ-11 предусмотрены исполнения дозирующей и распределительной системы, в зависимости от вида и комплектации посевной части комплекса.

Конструктивное исполнение бункера позволяет производить переориентацию потоков дозируемого материала по однопоточной схеме или двухпоточной (рисунок 2, 3).

В посевном комплексе гибридного типа SH-12200 предусмотрена подача минеральных удобрений из заднего отсека бункерного устройства в 6 (шесть) семяпроводов первичной ступени, семенной материал подается из переднего и среднего отсека в 8 (восемь) семяпроводов первичной ступени. Данное исполнение дозирующей системы позволяет реализовать раздельное внесение минеральных удобрений в подсошниковое пространство стрельчатой лапы по ширине её захвата, а семенной материал высевается рядовым способом посредством дисковых сошников (рисунок 2).

Для реализации однопоточной схемы подачи посевного материала в подсошниковое пространство стрельчатой лапы (рисунок 3) необходимо произвести перенастройку дозирующей системы на подачу семян в 6 (шесть) семяпроводов первичной ступени, их смешивания с минеральными удобрениями из заднего отсека бункера и дальнейшая подача от делительных головок к заделывающим рабочим органам. Порядок переоборудования пневмораспределительной системы представлен в дополнении к настоящему руководству (комплектуются по дополнительному заказу). Рекомендуется обратиться в данном случае к представителям дилерского центра или сервисной службы АО «КЛЕВЕР».

При исполнении пневмораспределительной системы в варианте 8 каналов подачи семенного материала и 8 – удобрений на культиваторной части комплекса устанавливается восемь делительных головок для внесения минеральных удобрений. В данном варианте исполнения системы переключение производится без разборки высевających аппаратов изменением положения перепускных клапанов, установленных на линейных выходах системы дозирования между вторым и третьим отсеком бункера (см. рисунок 2, 3).

При двухпоточной системе дозирования удобрения из переднего отсека бункера подаются в нижний канал семяпровода, а семенной материал из основного и дополнительного отсека по верхнему каналу (рисунок 2).

Удобрения подаются по семяпроводам первичной ступени 7 к делительным головкам 2 и перераспределяются по семяпроводам вторичной ступени 8 к стрельчатым лапам рабочих органов 4. Минеральные удобрения равномерно распределяются по ширине захвата стрельчатой лапы на глубину её обработки.

Семенной материал подаётся по каналам семяпроводов первичной ступени к делительным головкам 3, в которых распределяется по семяпроводам вторичной ступени 9 к дисковым сошникам 6. Семена распределяются в почве на глубине хода дискового сошника рядовым способом.

При этом комбинированный шлейф 5 выполняет функцию выравнивания поверхности поля после прохода стрельчатых лап рабочих органов 4.

При однопоточной системе дозирования посевной материал (рисунок 3) из переднего отсека бункера перенаправляется в верхний канал семяпровода, где смешивается с посевным материалом из основного и дополнительного отсека бункерного устройства и далее смесь семян и удобрений по семяпроводам первичной ступени 7 подаётся к делительным головкам 2, от которых распределяется по семяпроводам вторичной ступени 8 в подсошниковое пространство стрельчатых лап рабочих органов 4. Комбинированный шлейф 5 производит выравнивание поверхности поля. В целях снижения нагрузки при данной системе посева рекомендуется произвести демонтаж модулей дисковых сошников в месте фланцевого соединения.



Рисунок 3– Технологическая схема работы однопоточной системы дозирования

A – передний отсек бункера.

B – средний отсек бункера.

C – задний отсек бункера.

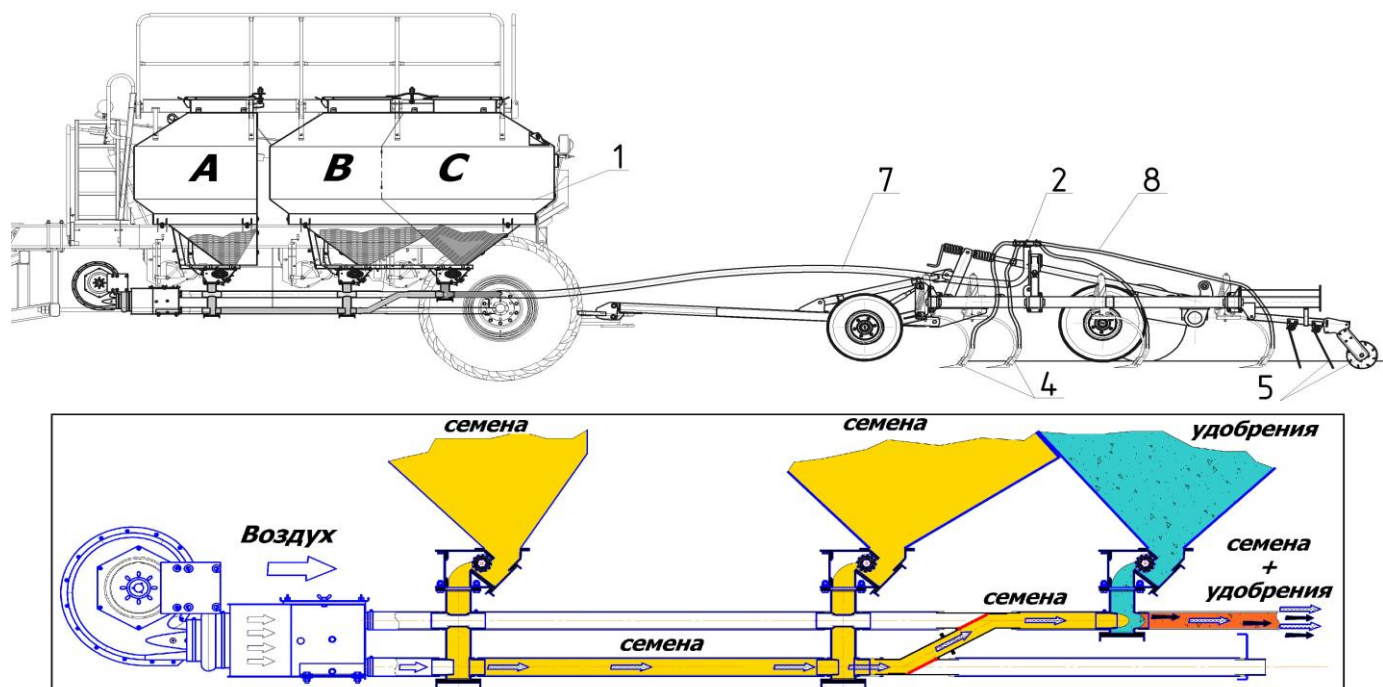
1 – бункер пневматический; **2** – делительная головка; **4** – рабочие органы культиваторной части комплекса (стрельчатые лапы с рассеивателями); **5** – комбинированный шлейф; **7** – семяпроводы первичной ступени; **8** – семяпроводы вторичной ступени (подача от делительной головки в подсошниковое пространство стрельчатых лап).

При однопоточной схеме дозирования посевного материала (минеральные удобрения подаются с семенным материалом совместно) семена и удобрения равномерно распределяются по ширине захвата стрельчатых лап, что позволяет реализовать разбросной (безрядковый посев).

Культиваторная часть комплекса посевного (рисунок 4, 5) состоит из рамной конструкции, на которой установлены рабочие органы со стрельчатыми лапами **7**, соединение рамы с пневматическим бункером осуществляется посредством снлицы **1**.

Ходовая часть состоит из шасси **12**, установленной на центральной раме **4** и шасси крыльев **10, 11**, и передних копирующих колёс опорных **8**. В задней части рамной конструкции на фланцевом соединении установлен шлейф **9**, а вслед за ним установка посевных модулей **15**. Для сохранения горизонтального положения центральной рамы при выглублении культиваторной части комплекса и в транспортном положении предусмотрен механизм регулировки горизонтального положения **21**. В конструкции комплекса посевного предусмотрена гидравлическая система, соединение между культиваторной частью и пневматическим бункером, и от бункера к трактору имеются быстроразъёмные разрывные муфты. В конструкции также имеется электросигнальное оборудование, чистик, транспортные упоры, страховочная цепь, стойка снлицы **3**.



Рисунок 4 – Рабочее положение культиваторной части комплекса посевного SH-12200. Вид спереди слева.

1 – сница; **2** – прицеп; **3** – стойка сницы; **4** – рама в сборе; **5** – крыло левое; **6** – крыло правое; **7** – рабочий орган; **8** – колесо опорное; **9** – шлейф; **10, 11** – шасси крыла; **12** – шасси; **13** – тяга; **14** – тяга регулировочная; **15** – установка посевных модулей; **16** – гидроцилиндр подъёма крыла; **17** – гидроцилиндр шасси; **18** – кронштейн; **19, 20** – делительные головки; **21** – регулятор горизонта.

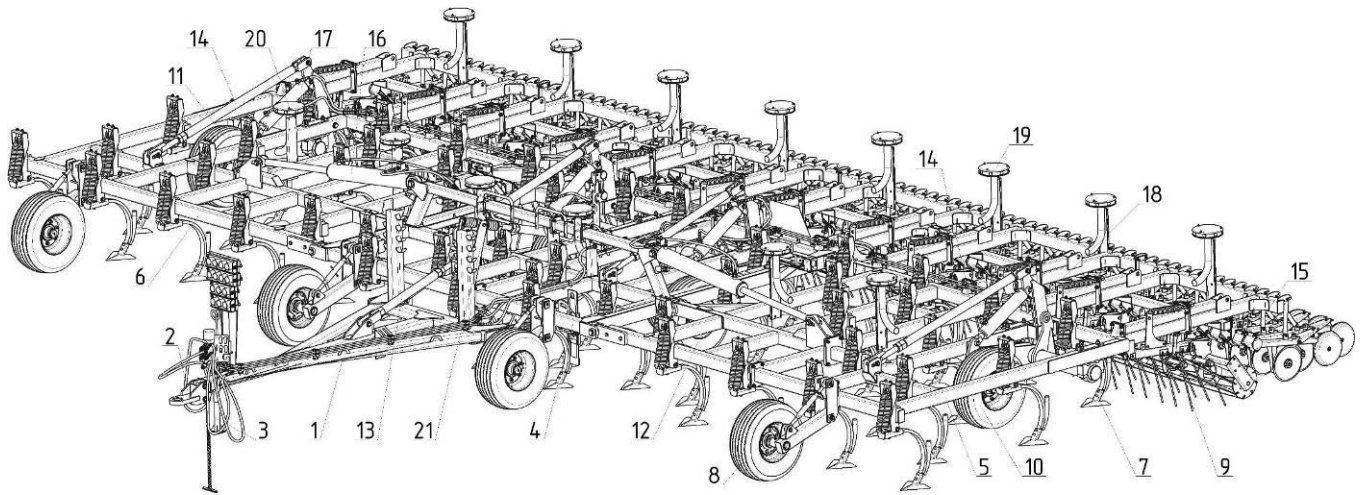

Рисунок 5 – Рабочее положение культиваторной части комплекса посевного SH-12200. Вид сзади слева.

1 – сница; **2** – прицеп; **3** – стойка сницы; **4** – рама в сборе; **5** – крыло левое; **6** – крыло правое; **7** – рабочий орган; **8** – колесо опорное; **9** – шлейф; **10, 11** – шасси крыла; **12** – шасси; **13** – тяга; **14** – тяга регулировочная; **15** – установка посевных модулей; **16** – гидроцилиндр подъёма крыла; **17** – гидроцилиндр шасси; **18** – кронштейн; **19, 20** – делительные головки; **21** – регулятор горизонта.

На культиваторной части комплекса установлены рабочие органы со стрельчатыми лапами для подрезания сорной растительности, рыхления почвы и внесения минеральных удобрений или посевного материала, комбинированные шлейфы 9 предназначены для выравнивания поверхности поля, посевные модули 15 с двухдисковыми сошниками и прикапывающими катками предназначены для заделки семян на заданную глубину и их прикапывания.

Рабочий орган 7 представляет собой стрелчатую лапу, установленную на изогнутой пружинной стойке, которая крепится к раме культиватора при помощи пружинной подвески. Пружинный механизм подвески предназначен для предохранения рабочих органов от аварийного выхода из строя. В месте установки стрелчатой лапы установлен рассеиватель, предназначенный для распределения по ширине захвата посевного материала в подшошниковом пространстве стрелчатой лапы.

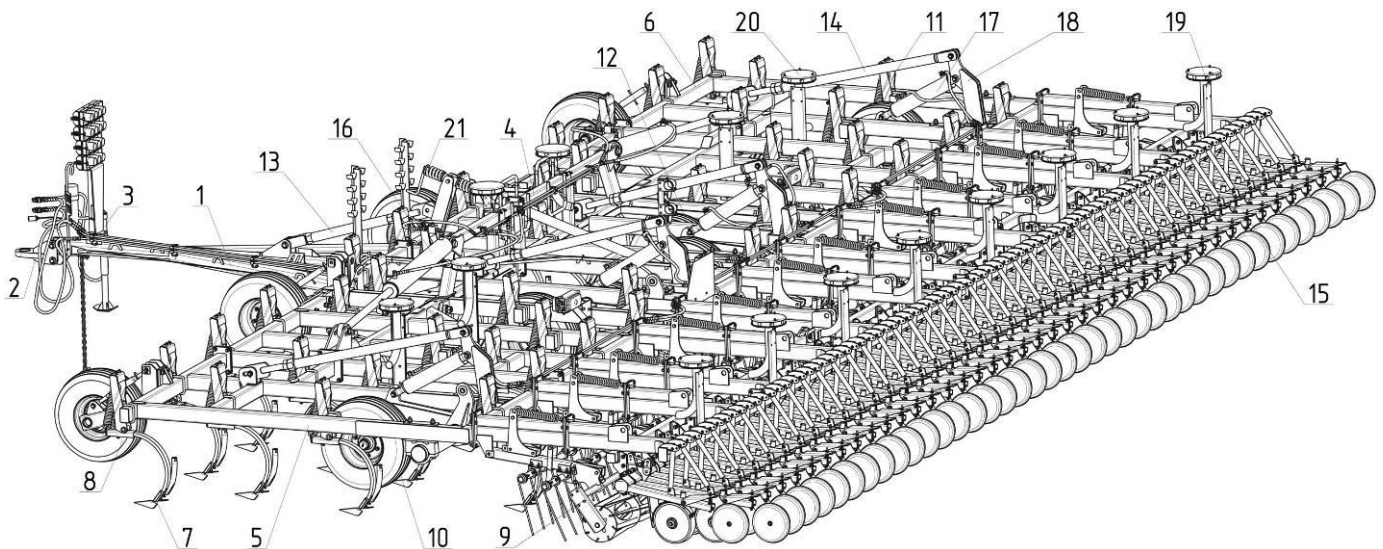
Основу культиватора составляет рамная конструкция (рисунок 7), состоящая из центральной рамы и двух крыльев, которые соединяются между собой при помощи осей. Шарнирное соединение рамы обеспечивает копирование поверхности обрабатываемого поля.

К центральной раме 4 (рисунок 4, 5) присоединены крылья 5, 6 и сница 1 с прицепом 2, который служит для агрегатирования с пневматическим бункером. На снице установлена стойка сницы 3, предназначенная для установки серьги прицепного устройства на высоту прицепной скобы бункера.

На переднем бруске рамы 4 и крыльях 5, 6 установлены опорные колёса 8.

Выглубление рабочих органов производится при помощи гидроцилиндров шасси 17, установленных на кронштейнах 18. Регулировка глубины производится тягами 14 при помощи резьбового соединения и изменением положения опорных колёс 8 индивидуально на раме и крыльях, что позволяет учесть разницу в прогрузании опорных колёс на раме и крыльях орудия.

На заднем бруске рамы и крыльях равномерно установлены шлейфы 9, представляющие собой двухрядно установленные пружинные зубья и вслед идущий за ними каток.

Схема расстановки рабочих органов и шлейфа приведены в приложении руководства по эксплуатации.

Непосредственно к направляющим шлейфа при помощи фланцевого соединения присоединены посевные модули 15.

На правом раскосе сницы 1 располагается чистик, для очистки рабочих органов от почвы и пожнивных остатков. На продольном бруске закреплены противооткатные упоры, предназначенные для сохранения устойчивости культиваторной части комплекса в положении краткосрочного хранения.

3.2 Принцип работы культиваторной части комплекса посевного

Технологическая схема комплекса посевного гибридного типа SH-12200 представлена на рисунке 2, 3.

Культиваторная часть комплекса (рисунок 6) является полуприцепной машиной. Передние копирующие колёса 2 и колёса шасси 3 обеспечивают горизонтальное положение рамной конструкции культиваторной части комплекса в рабочем положении и равномерную глубину обработки по ширине захвата агрегата.



Рисунок 6 – Технологическая схема культиватора К-12200

1 – сница; 2 – колесо опорное; 3 – колесо шасси; 4 – рабочий орган; 5 – бороновальный модуль; 6 – посевная секция; 7 – тяга горизонта; 8 – тяга регулировки глубины обработки; 9 – кронштейн.

Распределение нагрузки между опорными колёсами культиватора снижает степень прогрузки колёс.

Изменением длины тяги синхронизации 7 производится выравнивание рамной конструкции в горизонтальной плоскости. Тяги 8 предназначены для изменения глубины обработки на раме и крыльях культиватора.

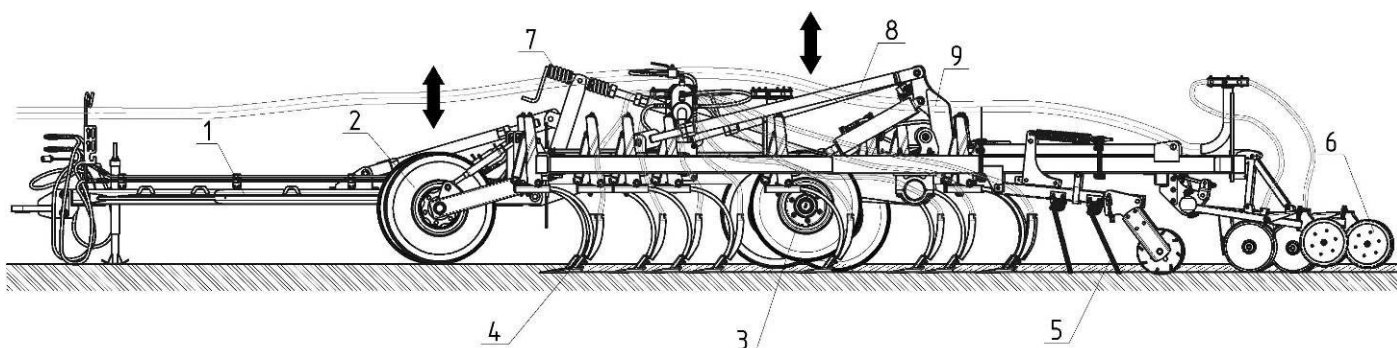
При заезде агрегата в загон перевести рычаг гидрораспределителя управления механизмом подъёма центральной рамы и крыльев в «плавающее» положение, произвести включение привода вентилятора и вывести его частоту вращения на рекомендованный режим (3500...4200 об./мин). В движении рабочие органы (стрельчатые лапы) под действием массы орудия заглубляются в почву и, перемещаясь, подрезают и рыхлят слой почвы на заданную глубину (от 6 до 10 см), при этом за счёт пневмораспределительной системы в подсошниковое пространство стрельчатых лап подаются минеральные удобрения. Шлейф разрушает почвенные комки и выравнивает верхний слой почвы после прохода стрельчатых лап. Посевные модули, установленные вслед за шлейфом, состоящие из двухдисковых сошников и катков обеспечивают заделку семенного материала на заданную глубину, доставка семян осуществляется посредством пневмораспределительной системы.

В конце гона необходимо остановить агрегат, перевести рычаг гидрораспределителя в положение «подъём», выглубить культиваторную часть комплекса, после чего осуществить поворот, при этом необходимо контролировать, чтобы стрельчатые лапы и дисковые сошники не врезались в почву во время разворота агрегата.

3.3 Перевод культиваторной части комплекса в транспортное положение

Перевод культиваторной части комплекса из рабочего положения в транспортное осуществляется на ровной площадке в следующей последовательности:

- выглубить рабочие органы из почвы гидроцилиндрами шасси 17 (рисунок 4, 5) и произвести очистку стрельчатых лап, дисковых сошников, бороновальных модулей и катков от почвы и растительных остатков;
- при помощи гидроцилиндров 16 произвести подъём крыльев до их упора в ограничитель, расположенный под местом крепления гидроцилиндра на раме 4;
- при помощи поворотных кранов произвести фиксацию разложенного положения гидроцилиндров шасси на раме культиватора;
- при помощи поворотных кранов произвести фиксацию сложенного положения гидроцилиндров подъёма крыльев;
- перед транспортированием проконтролировать (при необходимости произвести очистку) светоотражающих элементов и знака ограничения скорости.

Перевод культиваторной части комплекса из транспортного положения в рабочее произвести в обратной последовательности.

Подготовку и перевод в транспортное положение бункера пневматического отражена в эксплуатационной документации к нему.

4 УСТРОЙСТВО И РАБОТА СОСТАВНЫХ ЧАСТЕЙ КУЛЬТИВАТОРНОЙ ЧАСТИ КОМПЛЕКСА

4.1 Рамная конструкция

Рамная конструкция культиваторной части комплекса - трёхзвенная, сварная из труб прямоугольного сечения. Рамная конструкция (рисунок 7) состоит из рамы в сборе 2, двух крыльев 3, 4, сннца 1.



Рисунок 7 – Рамная конструкция

1 – сница; 2 – рама в сборе; 3 – крыло левое; 4 – крыло правое; 5, 17 – колесо опорное; 6 – шасси; 7, 8 – шасси крыла; 9, 10 – тяга; 11 – тяга; 12 – регулятор горизонта; 13 – кронштейн; 14 – подшипниковая опора, 15, 16 – пальцы.

Сница 1 шарнирно соединена с рамой в сборе 2. Для регулировки горизонтального положения рамы используются тяга 11 и регулятор горизонта 12. Крылья 3, 4 присоединены к раме в сборе шарнирно при помощи пальцев 15, 16. Сборку рамы в сборе с крыльями следует производить в соответствии с п.п. 6.1.

На раме в сборе и крыльях промаркированы места установки рабочих органов.

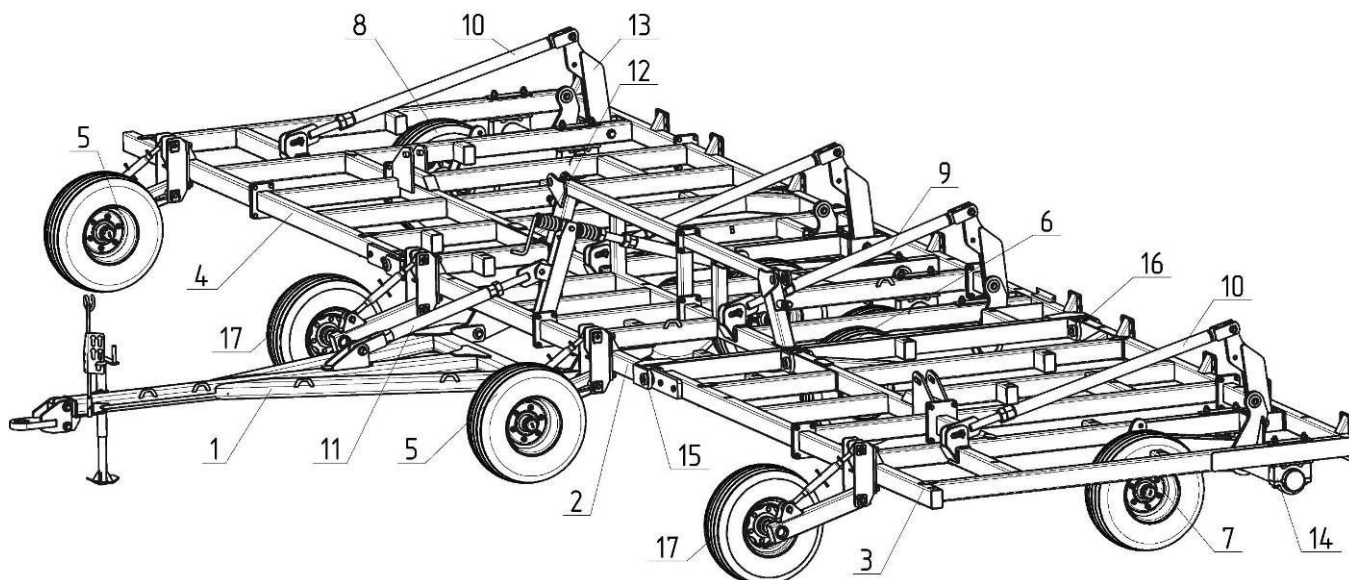
4.2 Сница в сборе

Сница (рисунок 8) состоит из сннца 1 сварной конструкции, прицепа 2, домкрата 7, стойки-держателя рукавов высокого давления 8 с тубусом 9.



Рисунок 8 – Сница в сборе

1 – сница; 2 – прицеп; 3 – ось (крепление к раме); 4 – ось (крепление тяги); 5 – противоткатный упор; 6 – чистик; 7 – домкрат; 8 – стойка крепления РВД; 9 – тубус; 10 – ось (крепление прицепа); 11 – цепь страховочная.

Для безопасности агрегатирования в конструкции предусмотрена страховочная цепь 11, противооткатные упоры 5, чистик 6.

Присоединение к раме производится осями 3. Прицеп соединён со сницей осями 10.

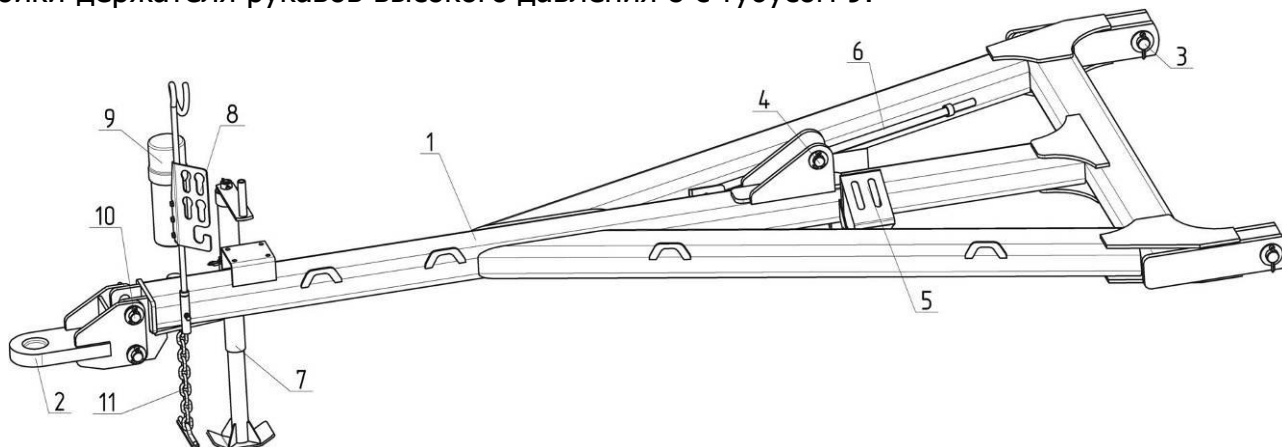
Вдоль сницы предусмотрены места крепления маслопроводов гидравлической системы и крепления жгута электропроводки.

Домкрат сницы имеет два положения: положение в работе и положение при хранении. Перевод домкрата производится поворотом на 90°, предварительно необходимо вывести фиксатор из отверстия и вновь установить после поворота.

Стойка крепления РВД предназначена для поддержания рукавов высокого давления в рабочем положении, в отцепленном состоянии предусмотрены места установки штекеров разрывных муфт и штепсельной вилки жгута электропроводки.

Тубус 9 предназначен для хранения эксплуатационной документации.

Чистик 6 предназначен для очистки рабочих органов и шлейфа от почвы и пожнивных остатков.

4.3 Шасси

На крыльях культиваторной части комплекса установлены шасси крыла (рисунок 9), изображено левое (по ходу движения шасси).

Левое и правое шасси крыла отличаются зеркальным исполнением рамы шасси крыла 1.

Шасси крыла установлено на подшипниковых опорах аналогичных по составу шасси центральной рамы. Колесо 3, ступица 2, шина 4 и камера 5 взаимозаменяемы. Детализация колеса в сборе шасси центральной рамы и крыльев представлена на рисунке 11.

Шасси (рисунок 10) устанавливается в подшипниковых опорах на раме. Подшипниковые опоры состоят из опоры верхней 13, опоры нижней 14 и вкладыша 15.

При сборке и установке следует обратить внимание на ориентацию балансиров и расположение колёс на шасси.

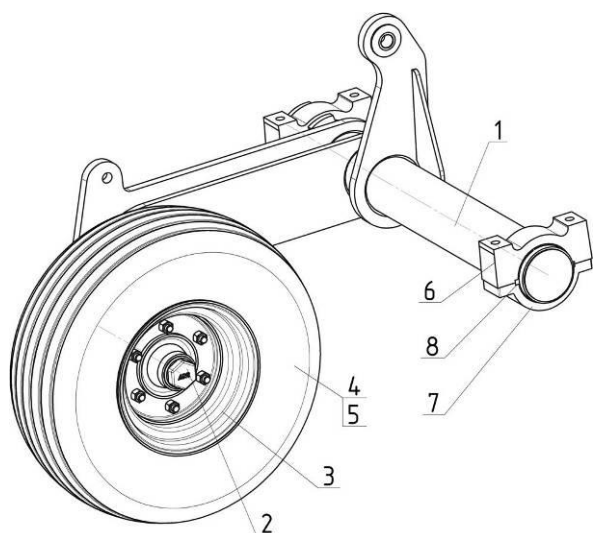

- 1 – рама шасси крыла;
- 2 – ступица колеса;
- 3 – колесо 13.00×15.5;
- 4 – шина 400/60-15,5-IM-07-14PR;
- 5 – камера;
- 6 – подшипниковая опора верхняя;
- 7 – подшипниковая опора нижняя;
- 8 –вкладыш.

Рисунок 9 – Шасси крыла

Шасси состоит из рамы шасси 1, к которой присоединены при помощи осей балансиров 7, обеспечивающие плавность хода и копирование рельефа поля при работе и транспортировке. В направляющих балансиров 2 установлены ступицы колёс 3, к которым присоединены колёса 4 с шинами 5 и камерами 6. Балансиры, установленные на оси 7 имеют защищённую втулку 8 изготовленную из износостойкого материала. Между балансиром и рамой шасси установлены дистанционные шайбы 9. Ось 7 фиксируется болтами 11 и стопорными шайбами 12.

В процессе эксплуатации необходимо контролировать степень износа втулок балансира, это можно производить визуально и ориентироваться по выступанию шайбы 9 отно-

сительно втулки балансира, при достижении выступа 4 мм следует произвести замену втулок.



Рисунок 10 – Шасси

1 – рама шасси; **2** – балансир; **3** – ступица колеса; **4** – колесо 13.00×15,5; **5** – шина 400/60-15,5-IM-07-14PR; **6** – камера; **7** – ось балансира; **8** – втулка; **9** – шайба; **10** – крышка; **11** – болт M12-6x45.88.35.019; **12** – шайба стопорная; **13** – подшипниковая опора верхняя; **14** – подшипниковая опора нижняя; **15** – вкладыш.

Колесо шасси в сборе (рисунок 11) состоит из шины 1, с камерой 2, монтируемые на диске колеса 3. Колесо в сборе с шиной крепится к ступице 7 болтами 5 и гайками 4. В ступице 7 установлены подшипники 8, 9, которые в свою очередь установлены на оси 6 при помощи гайки 10. Подшипниковый узел ступицы со стороны оси защищает уплотнение 13, сама ступица 7 имеет крышку 11, зафиксированную винтами 12. Для периодической смазки подшипников предусмотрена маслёнка 14.

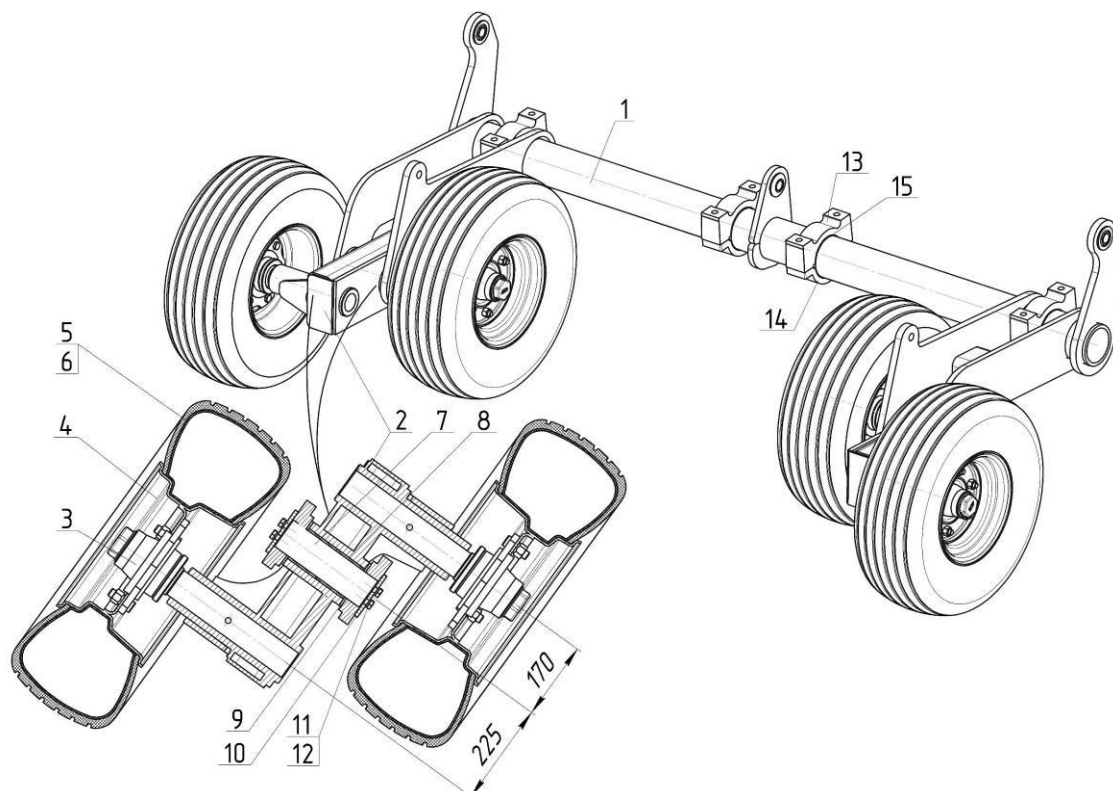
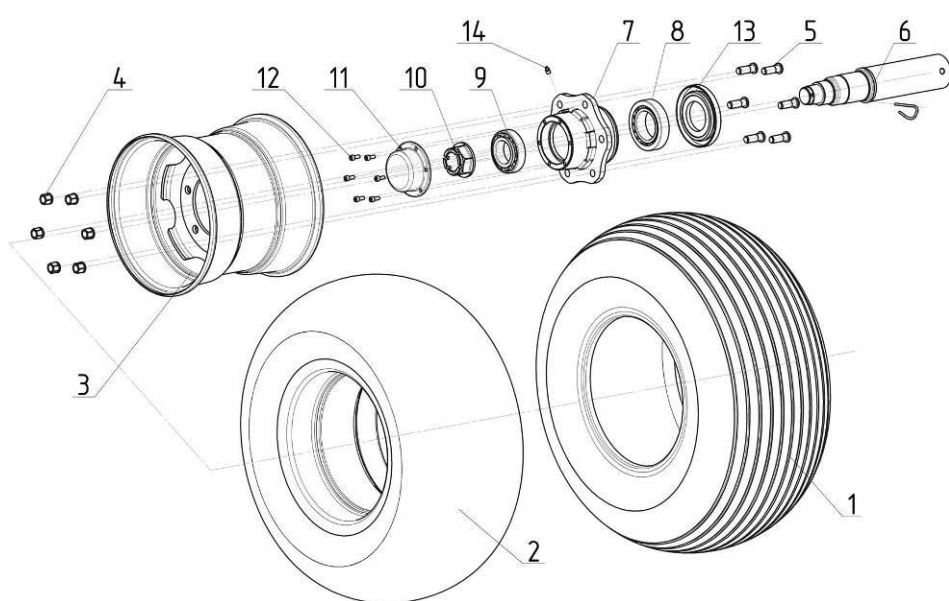

1 – шина 400/60-15,5;
2 – камера 400/60-15,5 TR218A;
3 – диск колёсный 13,00×15,5;
4 – гайка 9RD18GER-16;
5 – болт 9RC18-16G;
6 – ось 69RG91D005;
7 – ступица 61L6RD004;
8 – подшипник 7515A;
9 – подшипник 7512A;
10 – гайка корончатая 9RDF4865B;
11 – крышка 9RT110AC;
12 – винт 96308A0101;
13 – уплотнение 9RNRR;
14 – маслёнка 1.2.Ц6.хр.

Рисунок 11 – Колесо шасси в сборе

4.4 Колесо опорное

В передней части культиватора установлены 4 опорных колеса 5, 17 (рисунок 7). Положение колёс относительно рамы регулируется изменением длины талрепа 6 (рисунок 12).

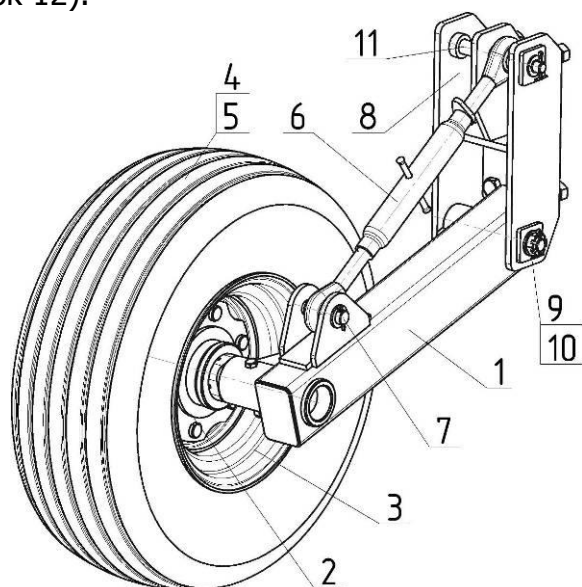

- 1 – стойка;
- 2 – ступица колеса;
- 3 – колесо 9.00x15.3;
- 4 – шина 10,0/75-15,3-IM-04-14PR;
- 5 – камера 10-15HS 10/75-15;
- 6 – талреп;
- 7 – ось;
- 8 – кронштейн;
- 9 – палец;
- 10 – втулка 40×30, L=50 мм (К-122.06.041);
- 11 – ось.

Рисунок 12 – Колесо опорное

Опорное колесо выполнено на радиальной подвеске, состоящей из стойки 1, талрепа 6 и кронштейна 8. Соединение выполнено при помощи пальца 9, и осей 7, 11.

Колесо состоит из шины 4 с камерой 5 и колеса 3. Установлено колесо на ступице 2.

При работе опорное колесо обеспечивает горизонтальность рамной конструкции и необходимо для регулировки глубины посева семян и удобрений.

Обратите внимание, что на сложном рельефе поля, следует избегать попадания колеса в развальные борозды.

Общее устройство колеса в сборе представлено на рисунке 13.

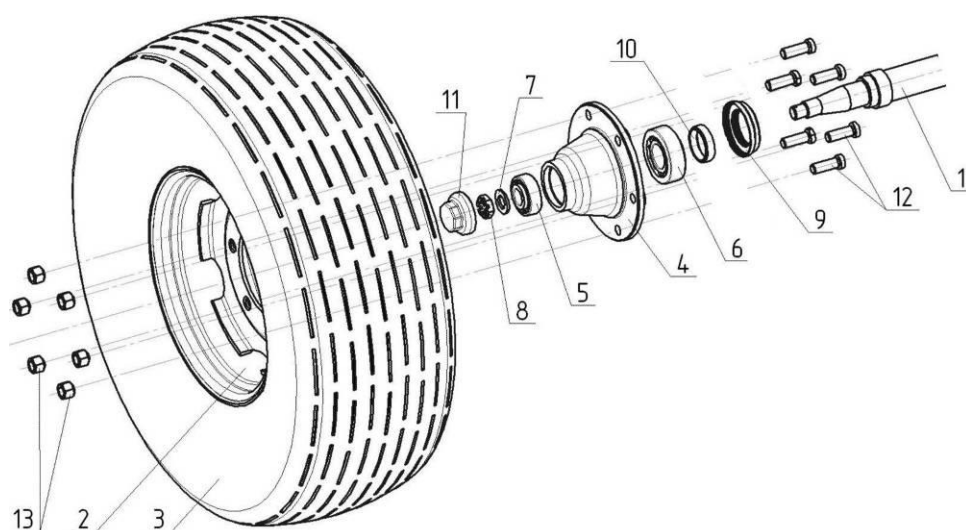

- 1 – ось колеса;
- 2 – колесо 9.00x15.3;
- 3 – шина 10,0/75-15,3-IM-04-14PR с камерой 10-15HS 10/75-15;
- 4 – ступица;
- 5 – подшипник;
- 6 – подшипник;
- 7 – шайба;
- 8 – гайка;
- 9 – защитная шайба;
- 10 – манжета;
- 11 – колпак ступицы;
- 12 – болт;
- 13 – гайка.

Рисунок 13 – Колесо в сборе

Колесо 2 крепится к ступице 4 болтами 12 и гайками 13. Ступица колеса 4 устанавливается на подшипниках 5 и 6 и оси колеса 1. С внутренней стороны колеса установлена манжета 10 на защитную шайбу 9. Подшипники колеса закрыты колпачком 11. Внутренняя полость ступицы заполнена смазкой для обеспечения длительной работы подшипниковых узлов. Положение оси зафиксировано корончатой гайкой 8.

4.5 Рабочий орган

По ширине захвата культиваторной части на центральной раме и крыльях установлены рабочие органы в соответствии со схемой установки рабочих органов (Приложение А).

В базовой комплектации предусмотрена комплектация рабочих органов (рисунок 15) стрелчатými лапами с ботовым соединением, по заявке потребителей может быть предусмотрена комплектация быстросъемными стрелчатými лапами (система McKay Slim), при этом следует учесть, что для съема стрелчатых лап данной конструкции необходимо использовать специальный ключ - съемник стрелчатой лапы, RRT1 (K-122.00.401).

Стойка 1 (рисунок 14) закреплена на брусках рамной конструкции хомутом 11. Кронштейн 2 установлен в стойке 1 шарнирно - при помощи болта 4 и втулки 15. В целях повышения ресурса рабочих органов в конструкции механизма подвески предусмотрены втулки 15, выполненные из полимерного материала. Каждый рабочий орган имеет возможность индивидуально регулироваться по усилию срабатывания растяжением пружин 12. Степень натяжения пружин 12 производится при помощи изменения резьбовой части натяжителей 3 (при регулировке необходимо добиваться равномерного натяжения обеих пружин).

Стойка 6 закреплена в ложементе кронштейна 2 болтом крепления стойки 5. Рабочий орган имеет пружинную стойку 6, с закрепленной на ней стрелчатой лапой 7 и рассеивателем 8. Лапы стрелчатые изготовлены из высокоуглеродистой стали. Крепление лапы к стойке осуществляется болтами болтовым соединением.

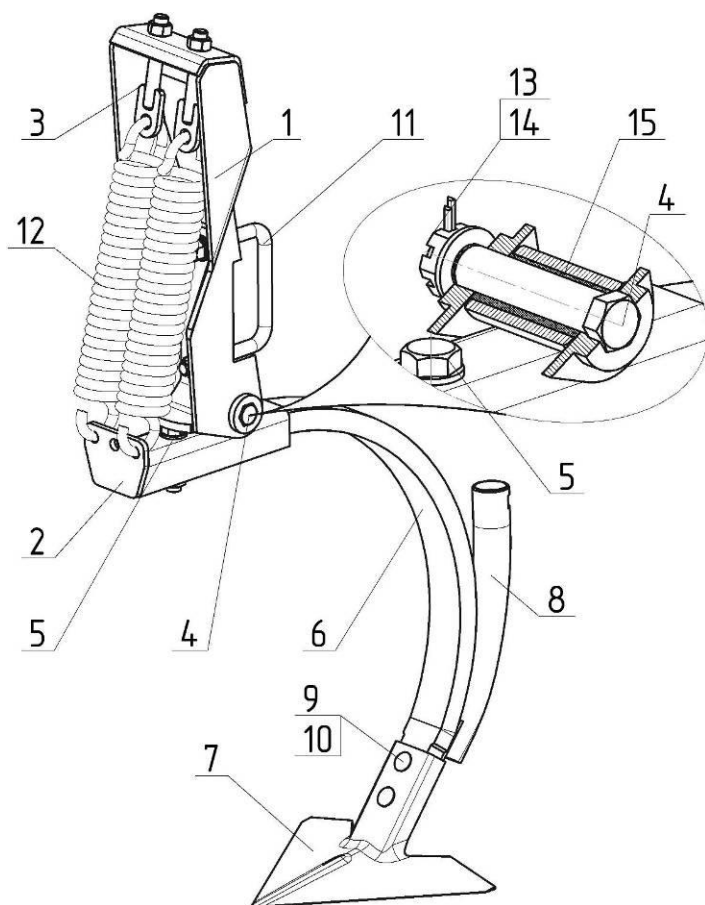

- 1** – стойка;
- 2** – кронштейн;
- 3** – натяжитель;
- 4** – болт;
- 5** – болт крепления стойки;
- 6** – стойка С60501;
- 7** – стрелчатая лапа (305 мм EZC60498);
- 8** – рассеиватель;
- 9** – болт М12×60 ГОСТ 7786-81;
- 10** – гайка М12 ГОСТ 5915-70;
- 11** – хомут;
- 12** – пружина С60500;
- 13** – гайка М20 ГОСТ 5919-73;
- 14** – шплинт;
- 15** – втулка (30×22, L=70 мм К-122.03.001).

Рисунок 14 – Рабочий орган

Крепление стрелчатых лап 3 (рисунок 15) к стойке 1 производится при помощи адаптера 4 и фиксатора 5.

На рисунке 15 приведён порядок работы со съёмником и способ крепления стрелчатых лап.

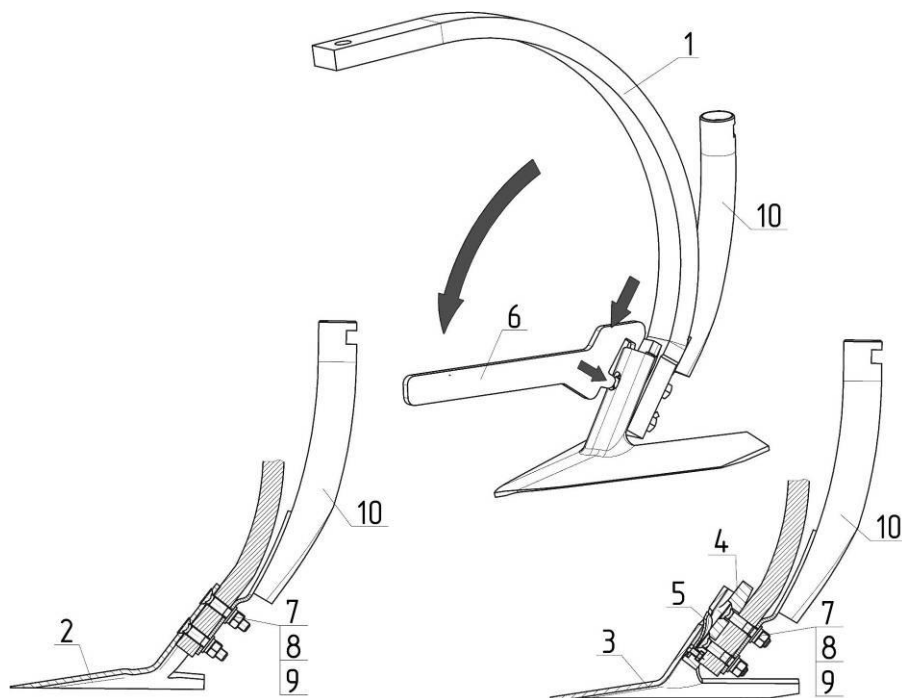

- 1** – стойка С60501;
- 2** – стрельчатая лапа (305 мм EZC60498);
- 3** – стрельчатая лапа (305 мм McKay Slim С60557);
- 4** – адаптер С60560;
- 5** – фиксатор С60558;
- 6** – съёмник стрельчатой лапы RRT1;
- 7** – болт М12 х 60 ГОСТ 7786-81;
- 8** – гайка М12 ГОСТ 5915-70;
- 9** – шайба 12Т ГОСТ 6402-70;
- 10** – рассеиватель.

Рисунок 15 – Установка и снятие стрельчатых лап

Для съёма стрельчатой лапы 3 (305 мм McKay Slim С60557) необходимо:

- 1 – съёмником 6 произвести зацеп за хвостовик стрельчатой лапы,
- 2 – усиливая давление на рукоятку съёмника вывести фиксатор 5 из зацепления в отверстие хвостовика лапы 3,
- 3 – не ослабляя воздействие на рукоятку съёмника снять стрельчатую лапу с клиновидной посадки адаптера 4.

При установке стрельчатой лапы 3 (305 мм McKay Slim С60557) необходимо визуально проконтролировать надёжность фиксации стрельчатой лапы, выход зацепа фиксатора 5 в отверстие хвостовика стрельчатой лапы 3.

4.6 Шлейф

На фланцах рамной конструкции культиваторной части комплекса установлен шлейф (рисунок 16), состоящий из шести модулей. Модули шлейфа аналогичны по конструкции и состоят из кронштейнов 2, к которым шарнирно присоединены поводки 3, догрузка шлейфа производится пружинами 6. Непосредственно к поводкам 3 при помощи кронштейнов 5 и хомутов крепится каток 1.

Монтаж шлейфа рекомендуется выполнять симметрично относительно центра агрегата.

При установке кронштейнов 2 следует обратить внимание на идентификацию модулей шлейфа от «№1» до «№6», место маркировки указано на поверхности прилегания фланца.

Шлейф культиватора комбинированный, состоит из бороновального модуля и катка. Два ряда пружинных зубьев бороновального модуля имеют возможность индивидуально изменять угол наклона зубьев пружинных 7 (рисунок 17). На кронштейнах 1 шарнирно установлены поводки 2, для присоединения катка 16, предусмотрены кронштейны 11 и хомуты 13. В транспортном положении и при развороте агрегата хомуты 4 ограничивают нижнее положение комбинированного шлейфа. К поводку 2 присоединен прижим 6 фиксации граблин. Граблина состоит из трубы 3, зубьев пружинных 7, зафиксированных от проворачивания болтами 8. Сама граблина присоединена к прижимам 6 U-образными хомутами 9.

В конструкции комбинированного шлейфа догрузка бороновального модуля и катка осуществляется двумя пружинами 5.



Рисунок 16 – Установка шлейфа

1 – каток; 2 – кронштейн; 3 – поводок; 4 – граблина; 5 – кронштейн; 6 – пружина.

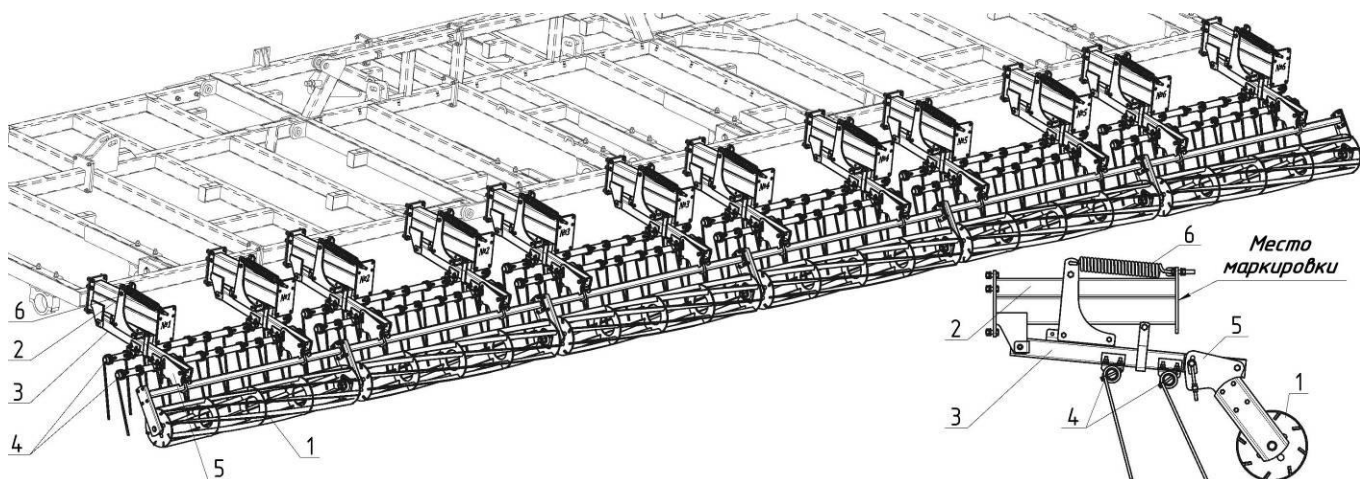

Рисунок 17 – Комбинированный шлейф

1 – кронштейн; 2 – поводок; 3 – труба; 4 – хомут; 5 – пружина С60500; 6 – прижим; 7 - зуб пружинный; 8 - болт; 9 - хомут; 10 - стойка; 11 - кронштейн; 12 – натяжитель; 13 – хомут; 14 - перемычка; 15 – боковина; 16 - ротор; 17 – подшипник.

К кронштейнам 11 (рисунок 17) при помощи хомутов 13 прикреплен каток комбинированного шлейфа.

Каток состоит из ротора 16, который при помощи подшипников 17 установлен на осях боковин 15, между собой боковины стянуты перемычкой 14.

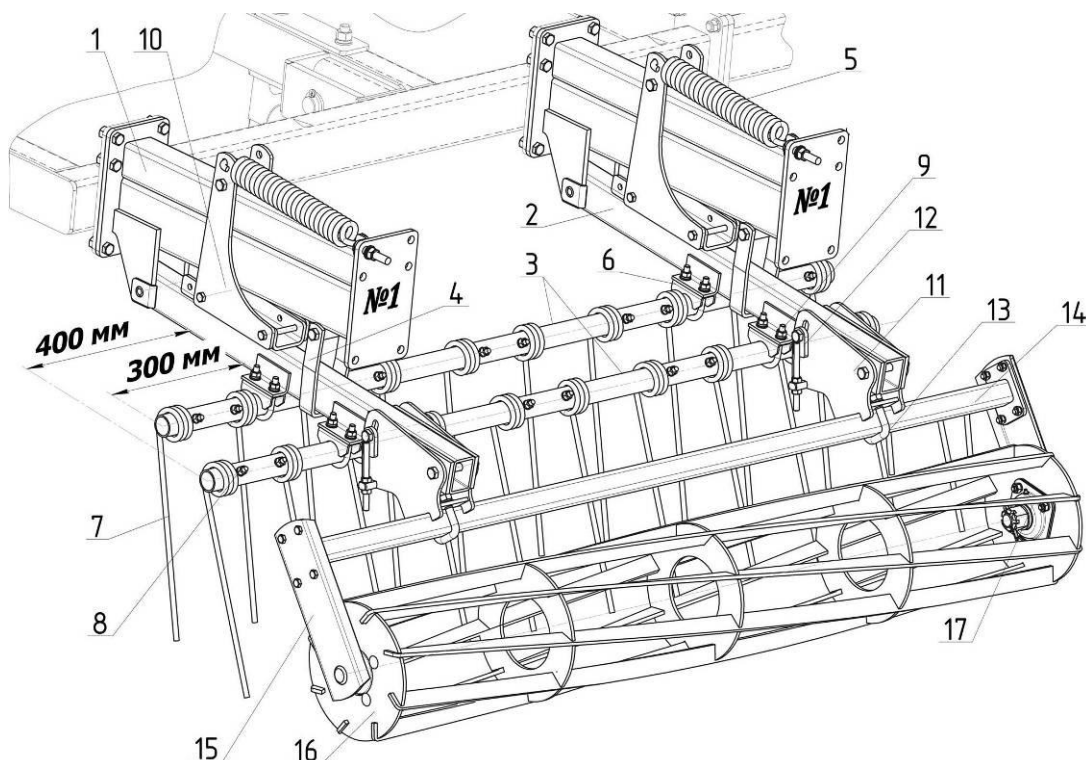
Конструкция шлейфа позволяет настроить его для работы в различных полевых условиях.

Схема установки комбинированных шлейфов представлена в Приложении Б.

4.7 Тяга регулировочная

В конструкции культиваторной части комплекса применяются тяги 9, 10 и 11 (рисунок 7) Тяга 11 предназначена для изменения по высоте точки прицепа на снице, тяги 9 и 10 необходимы для регулировки глубины обработки колёс шасси.

Тяга в сборе состоит из вилки 2 (рисунок 18), непосредственно тяги 1, гайки 3 и штифта 4.

Конструктивно предусмотрено, что штифт 4 устанавливается при сборке тяги. Ось вилки вкручивается по резьбе втулки тяги 1, при совмещении отверстий тяги 1 и вилки 2 устанавливается штифт 4 препятствующий выходу резьбы вилки из зацепления во время проведения регулировочных работ.



Рисунок 18 – Тяга

1 – тяга; **2** – вилка; **3** – гайка; **4** – штифт.

При сборке культиваторной части комплекса следует ориентироваться на маркировку тяг и размер по местам установки (**L**).

На снице устанавливается тяга длиной **L = 1295 мм**.

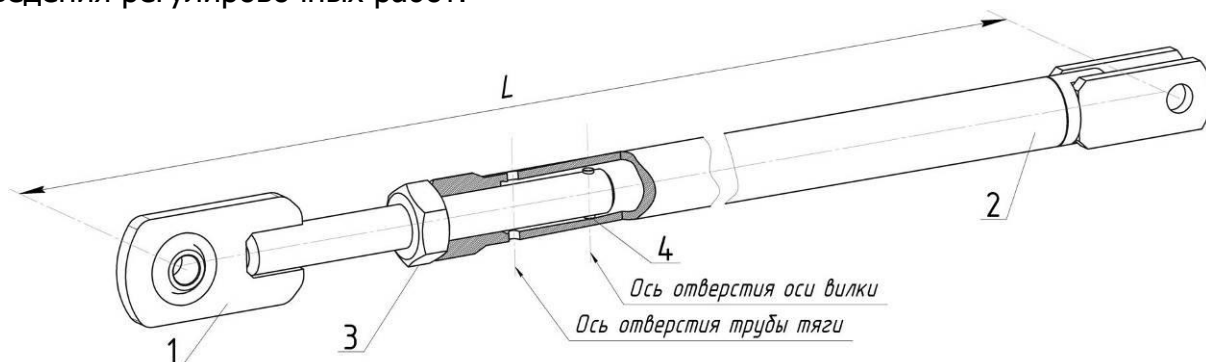
Тяги регулировки глубины обработки на раме устанавливается длиной **L = 1692 мм**.

Тяги регулировки глубины обработки на крыльях устанавливается длиной **L = 1955 мм**.

4.8 Посевные модули

В составе культиваторной части комплекса посевные модули устанавливаются вслед за установкой шлейфа (рисунок 4, 5).

Схема установки посевных модулей (рисунок 19) состоит из шести модулей, два из которых установлены на центральной раме (по 14 сошников №3 и №4) и по два на каждое крыло (по 13 сошников №1, №2, №5, №6), нумерация определена по ходу движения агрегата с лева на право. Посевные модули отгружаются в собранном виде. Идентификацию модулей следует уточнять по маркировке, нанесённой на поверхность фланца присоединения к кронштейнам шлейфа.

Для обеспечения достаточной жёсткости рамной конструкции, рамы посевных модулей между собой соединены болтовым соединением (болт M20×40). В местах сопряжения центральной рамы и крыльев установлены оси.



Рисунок 19 – Установка посевных модулей

Посевной модуль состоит из рамы 1 (рисунок 20), к нижнему брусу которой присоединён брус сошников 2, на котором с последовательно установлены сошники первого ряда 3 и сошники второго ряда 4. Ограничение по высоте установки сошников производится присоединением поводков подвески переднего сошника 5 и поводком подвески заднего сошника 6 к проушинам рамы 1. Прикатывающие катки 7 предназначены для уплотнения почвы в месте заделки семян.

Подвеска дисковых сошников на упруго-втулочных элементах (резиновых амортизаторах) обеспечивает устойчивость хода дисков по глубине.

Посевные модули отгружаются отдельным упаковочным местом, из предварительная регулировка производится на заводе-изготовителе. В зависимости от условий эксплуатации, конструктивно предусмотрена регулировка изменения степени догрузки сошников в работе за счёт сжатия амортизаторов. Сжатие амортизаторов достигается за счёт поворота бруса сошников 2 в опорах его подвески.

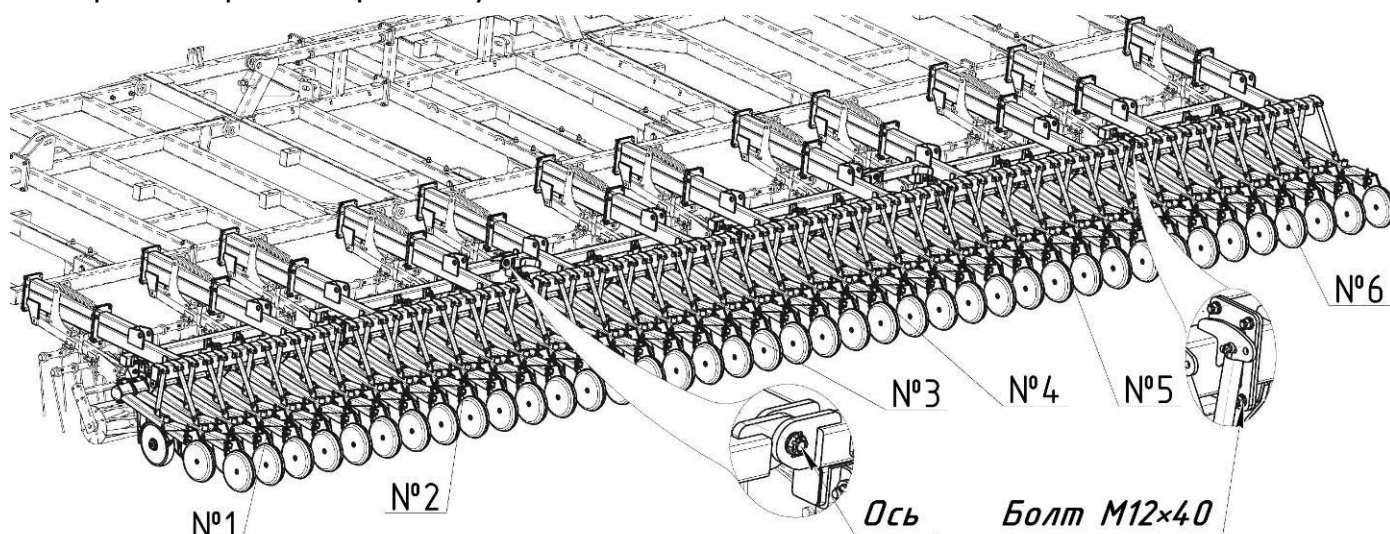
Правильность сборки посевных модулей следует проконтролировать после их установки на рамной конструкции. По всей ширине захвата должно чередоваться расположение сошников первого и второго ряда.

Упруго-втулочный элемент подвески сошников



Рисунок 20 – Посевной модуль

H – глубина посева; *h* – высота установки прикатывающего катка;

1 – рама; **2** – брус сошников; **3** - сошник первого ряда; **4** – сошник второго ряда; **5** – поводок подвески переднего сошника; **6** – поводок подвески заднего сошника; **7** – прикатывающий каток.

4.9 Гидрооборудование

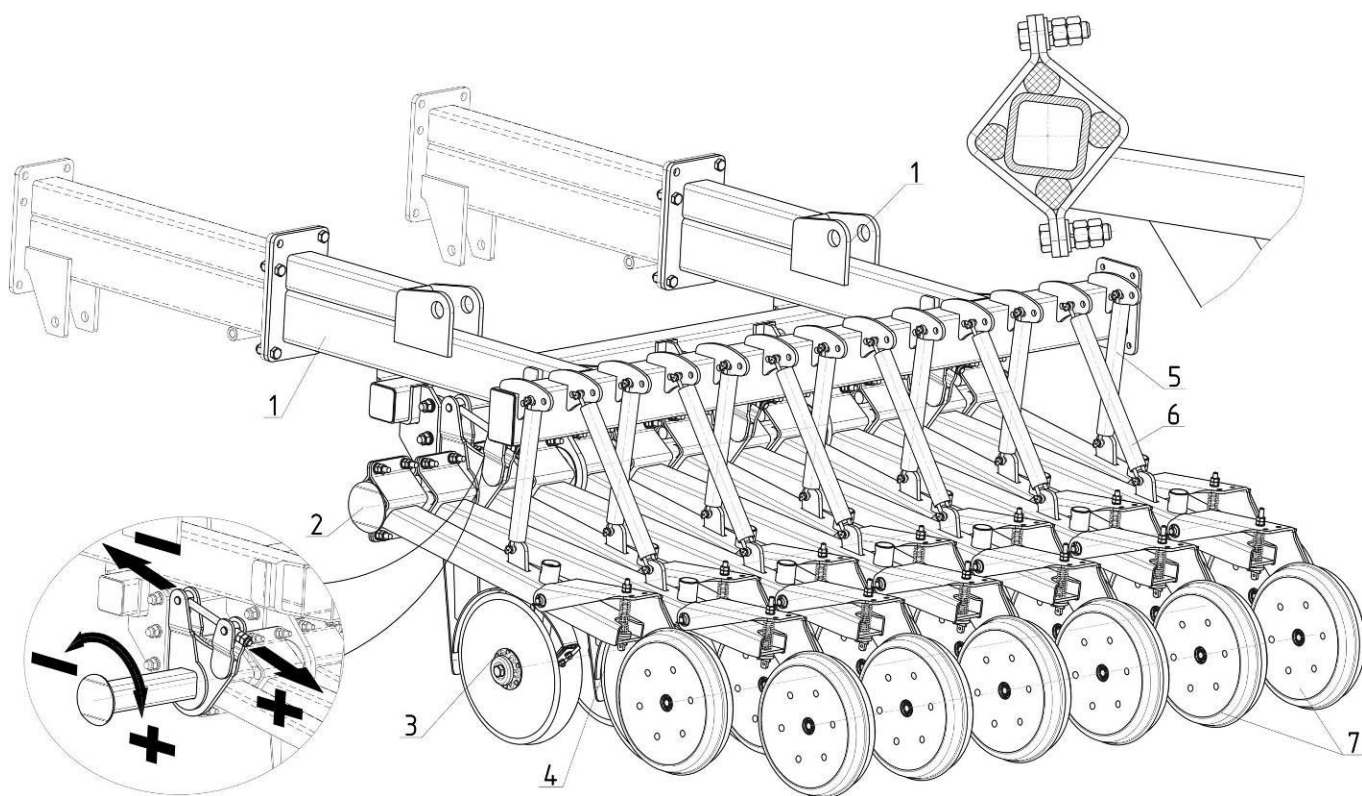
После сборки рамной конструкции и установки рабочих органов произвести монтаж гидрооборудования (рисунок 21).

При монтаже гидравлических соединений рекомендуется использовать медно-графитовую смазку.



Рисунок 21 – Схема гидравлических соединений

Таблица 2 – Перечень гидрооборудования (рисунок 21)

Обозн. по рис. 21	Наименование	Кол. на изделие	Примечание
1	Муфта разрывная QRC12-СМ М20×1,5М	4	
2	Маслопровод К-122.12.020	1	
4	Маслопровод К-122.12.030	1	
5	Маслопровод К-122.12.040	2	
6	Маслопровод К-122.12.050	4	
7	Кран шаровый в сборе СГ-122.12.020	2	
8	Делитель потока в сборе К-122.12.070	1	
9	Гидроцилиндр ЦГ-125х60х900.11	2	
10	Гидроцилиндр ЦГ-100.50х400.01	4	
11	Штуцер накидной К-122.12.607	10	
12	Болт специальный ППР-150.09.02.602	12	
13	Шайба РСМ-10.09.01.007А	24	
14	Штуцер ввертной К-122.12.608	1	Делитель потока в сборе К-122.12.070
15	Штуцер ввертной К-122.12.609	2	
16	Делитель потока дроссельный, G1-G3/4 (004.059.000 VDF-100) «Hansa-Flex»	1	
17	Кольцо 019-22-19 ГОСТ 9833-73	2	
18	Кольцо 030-34-25 ГОСТ 9833-73	1	
19	Кран шаровый BBV2DN1315L0001M	2	Кран шаровый в сборе СГ-122.12.020
20	Штуцер ввертной К-122.12.611	4	
21	Штуцер ввертной К-122.12.612	4	
22	Штуцер накидной ППР-150.09.02.050	2	
	Рукава высокого давления ТУ 4791-001-242613187-2002		
25	Рукав высокого давления 10.03.03.0 20/80.850	9	L=850 мм
26	Рукав высокого давления 10.03.03.0 20/80.1250	6	L=1250 мм
28	Рукав высокого давления 10.03.03.0 20/80.2450	2	L=2450 мм
29	Рукав высокого давления 10.03.03.0 20/80.3850	2	L=3850 мм
30	Скоба крепления двух труб в комплекте SRS 214 D (HANSA-FLEX)	14	
31	Рукав высокого давления 10.03.03.0 20/80.7000	2	L=7000 мм
32	Рукав высокого давления 10.03.03.0 20/80.5500	2	L=5500 мм
33	Гайка накидная UEMN W 08 S по каталогу "Hansa Flex"	2	Штуцер накидной ППР-150.09.02.050
34	Штуцер накидной ППР-150.09.02.601	2	
35	Кольцо врезное SR D 12 по каталогу "Hansa Flex"	2	
36	Кран шаровый в сборе СГ-122.12.010	2	

При установке и фиксации шаровых кранов в сборе 7 необходимо сориентировать их на поршневой полости гидроцилиндров 9 вперёд по ходу движения, на гидроцилиндрах 10, устанавливаемых на центральной раме шаровые краны в сборе 7 сориентировать на поршневой полости от центра орудия назад под углом 30...45 градусов.

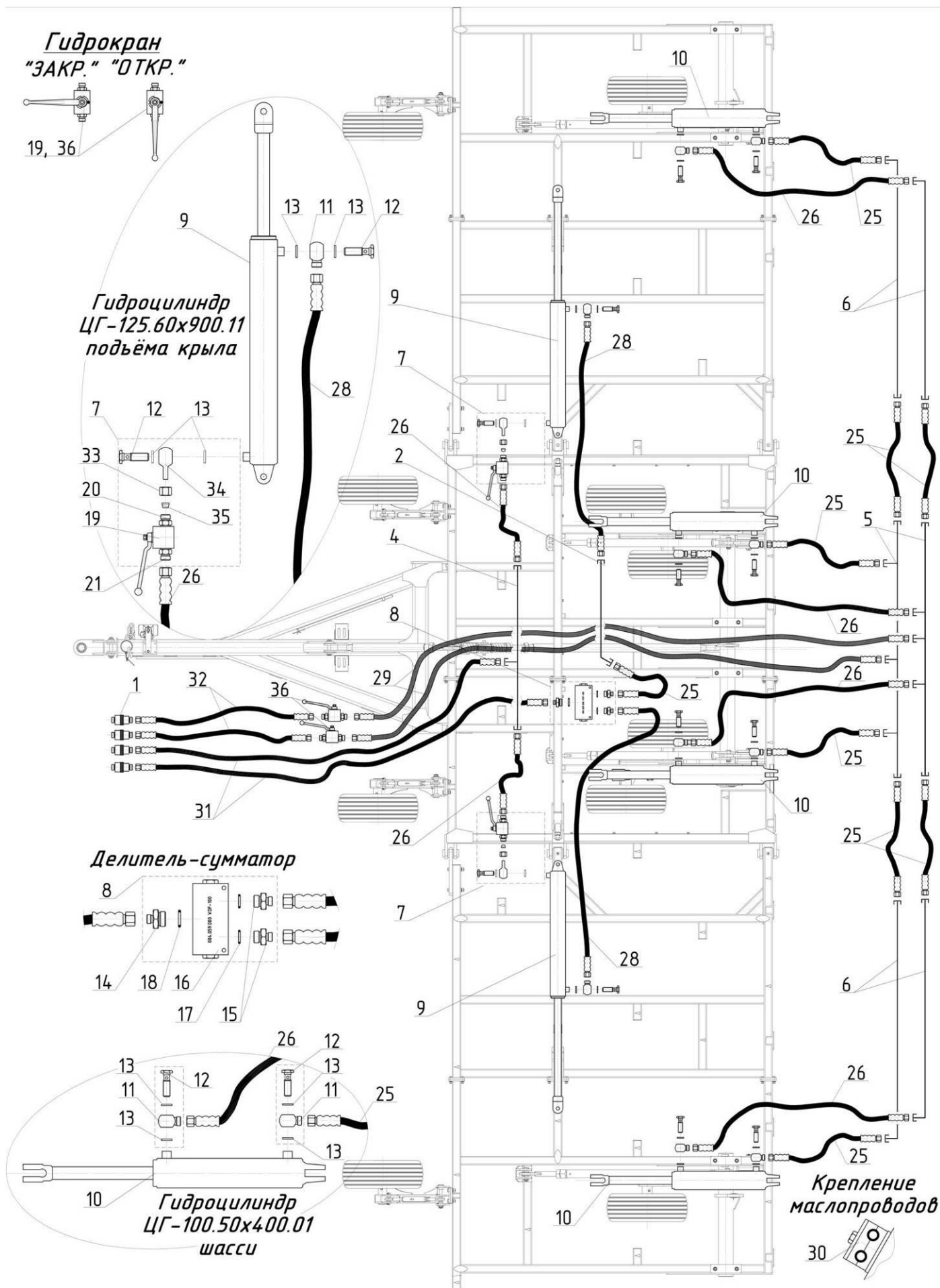
Перед транспортированием комплекса ВСЕГДА следует устанавливать и контролировать рукоятки запорных кранов гидроцилиндров подъёма крыльев и гидроцилиндров шасси центральной рамы в положение «ЗАКРЫТО».

Крепление маслопроводов произвести на раме и крыльях культиватора при помощи скоб крепления 30. В местах провисания рукавов высокого давления (РВД) произвести их утяжку кабельными стяжками к элементам рамной конструкции.

Затяжку резьбовых соединений произвести после полной сборки гидросистемы, фиксации маслопроводов и шаровых кранов на гидроцилиндрах.

После окончательной сборки культиваторной части комплекса произвести перевод его рамной конструкции в транспортное положение, при переводе контролировать состояние рукавов высокого давления и трубок маслопроводов, не допускать деформации маслопроводов, защемление и скручивание РВД при переводе в транспортное положение и обратно. При необходимости ослабить крепление маслопроводов к элементам рамной конструкции и переориентировать маслопроводы.

4.10 Пневмораспределительная система (семяпроводы)

В комплект комплекса посевного входит пневмораспределительная система (рисунок 22), предназначенная для доставки и перераспределения посевного материала к стрельчатым лапам и дисковым сошникам. Схема соединений и состав системы представлен в Приложении В.



Рисунок 22 – Пневмораспределительная система

1 – стойка СГ-122.28.200; **2** – опора СГ-122.28.300; **3** – скоба СГ-122.28.801; **4** – ложемент СГ-122.28.400; **5** – делительная головка с 8-ю выходами СК-122.28.150; **6** – делительная головка с 10-ю выходами СК-122.28.160; **7** – первичный семяпровод (71,5×4 мм); **8** – вторичный семяпровод (31,5×3,5 мм); **9** – хомут стяжной д.65-90 мм; **10** – хомут стяжной д.30-50 мм.

Пневмораспределительная система состоит из семяпроводов двух типоразмеров первичных 7 и вторичных 8 (рисунок 22), стойки 1 с соединительными панелями, опор 2, скоб 3, ложемента 4, делительных головок с 8 выходами 5, делительных головок с 10 выходами 6.

Семяпроводы отгружаются заводом-изготовителем не мерной длины в бухтах. Уточнение длин семяпроводов следует произвести после установки.

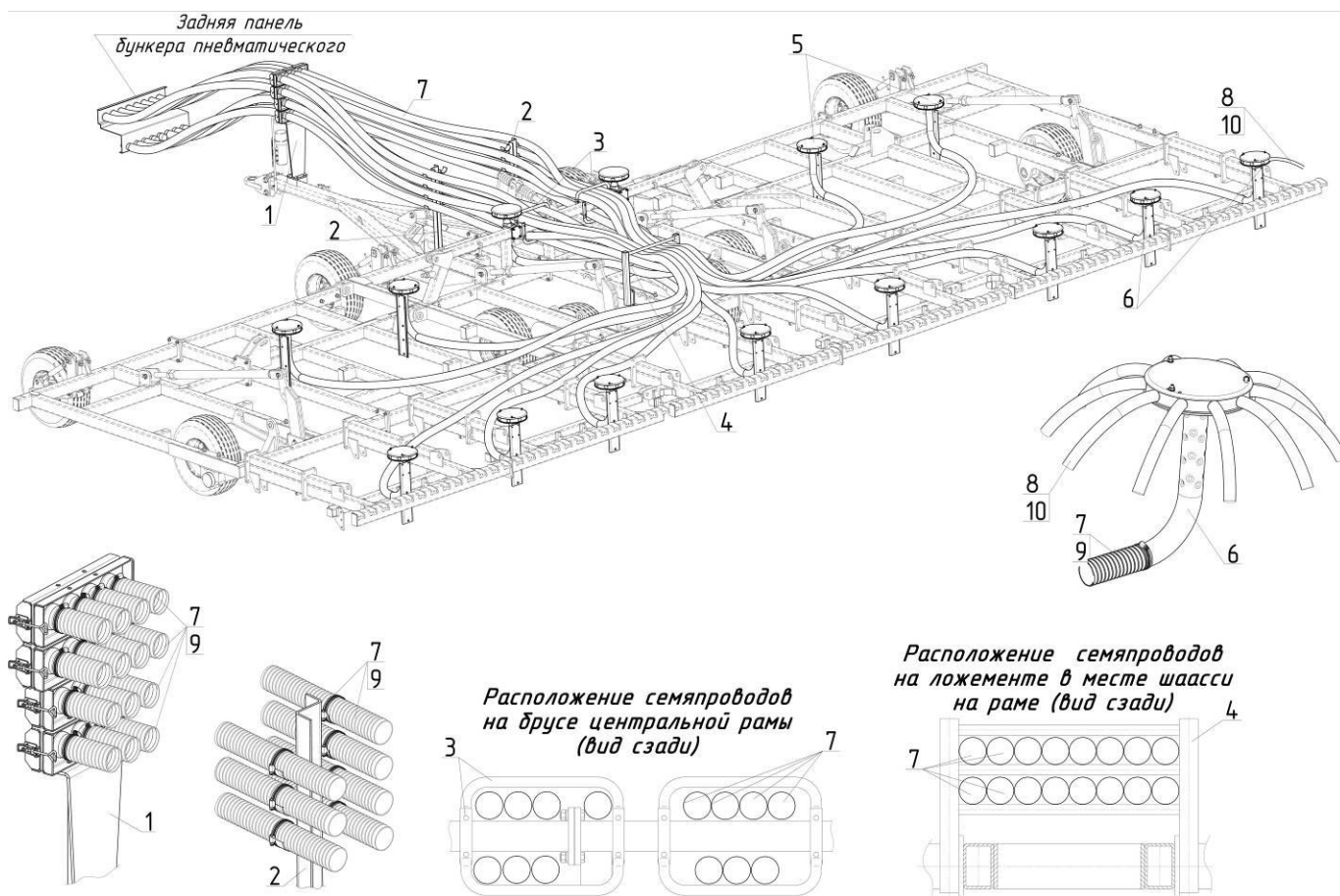
Семяпроводы первичной ступени присоединены от задней панели пневматического бункера к соединительным панелям, установленным на стойке 1. Крепление семяпроводов осуществляется стяжными хомутами 9. Между собой соединительные панели соединены замками.

Семяпроводы первичной ступени дополнительно фиксируются стяжными хомутами 9 в опорах 2, установленных на поперечном брусе снлицы. Далее разводка семяпроводов проходит через скобы 3, установленные на ребре жёсткости центральной рамы и ложемент 4.

В соответствии с представленной в приложении В рекомендуется произвести соединение к делительным головкам 5 и 6, при этом следует обеспечить подачу минеральных удобрений в восьмиканальные головки 5, а семенной материал в десятиканальные головки 6.

Восьмиканальные делительные головки 5 следует установить по 2-е на крыльях и центральной раме, десятиканальные на рамах посевных модулей в соответствии с рекомендациями (Приложения В).

Рекомендуется разметку и укладку семяпроводов первичной ступени производить от наиболее удалённых головок к панелям на стойке 1. При укладке семяпроводов рекомендуется обеспечить разницу длин семяпроводов первичной ступени в пределах 6 метров. Во избежания повреждения семяпроводов следует произвести дополнительную фиксацию семяпроводов кабельными стяжками к элементам рамной конструкции и между собой. Следует исключить провисание семяпроводов в процессе укладки. При первичном складывании крыльев контролировать положение семяпроводов.

Для монтажа семяпроводов вторичной ступени 8 от делительных головок 5 к рассеивателям, установленным за стрелчатými лапами необходимо ослабить крепление крышек делительных головок (болтовое соединение), конец семяпроводов в головке заправить в резиновое уплотнение по диаметру отверстия на глубину 50 мм, после чего произвести затяжку болтов, это обеспечит надёжную фиксацию семяпроводов в делительных головках. Семяпроводы от делительных головок 5 развести к рабочим органам и зафиксировать стяжными хомутами 10. Избегать чрезмерного натяжения семяпроводов.

Таким же образом произвести установку семяпроводов в десятиканальные делительные головки 6. Избегать сгиб семяпроводов радиусом менее 200 мм и их заламывания.

Проверить надёжность соединений, после окончательной сборки проконтролировать положение делительных головок и семяпроводов складыванием рамной конструкции и при подаче воздуха (вывести вентилятор пневматического бункера на номинальные обороты).

4.11 Коммуникации электрические (дополнительная опция по заказу)

По заявке потребителя комплекс посевной может комплектоваться электросигнальным оборудованием. Схема соединения коммуникаций представлена в Приложении Г.

Коммуникации электрические состоят из кронштейнов крепления, жгута проводки, кронштейнов фонарей и самих фонарей. Жгут проводки прокладывается вдоль левого бруса снлицы и по элементам центральной рамы его фиксация осуществляется прижимами.

Кронштейны с фонарями монтируются на продольных брусках центральной рамы по направлению наружу.

Монтаж коммуникаций электрических производить после сборки рамной конструкции, установки рабочих органов и гидравлической системы.

5 ТРЕБОВАНИЯ БЕЗОПАСНОСТИ

5.1 Общие меры безопасности

При обслуживании комплекса посевного руководствуйтесь Едиными требованиями к конструкции тракторов и сельскохозяйственных машин по безопасности и гигиене труда (ЕТ-IV) и Общими требованиями безопасности по ГОСТ Р 53489.

Запрещается использование машины в иных целях, отличающихся от указанных в настоящем РЭ.

Обслуживать и эксплуатировать машину имеет право только механизатор старше 18-ти лет, годный по состоянию здоровья и профессиональному уровню, имеющий право на управление и обслуживание тракторов и с/х машин данного класса, ознакомленный с основами безопасного для здоровья труда, с правилами техники безопасности, тщательно изучивший руководство по эксплуатации культиватора. Запрещается обслуживание машины посторонними лицами и, особенно, детьми. В результате непрофессионального обращения с машиной возможно получение травм со смертельным исходом.

Во время сборки, работы и технического обслуживания соблюдайте правила безопасного для здоровья труда и инструкции, указанные в руководстве по эксплуатации машины.

Перед началом работ проверьте техническое состояние машины и ее функциональность с точки зрения безопасности. Проверьте затяжку всех резьбовых соединений, особенно, вращающихся частей, наличие трещин или подобных дефектов в конструкции машины.

Закрывайте двери кабины трактора при работе комплекса посевного в условиях, вызывающих запыление атмосферы на рабочем месте тракториста.

При очистке и загрузке комплекса семенами и минеральными удобрениями следует находиться с подветренной стороны, ориентировать комплекс при очистке и загрузке соответствующим образом. При очистке и загрузке комплекса семенами и удобрениями использовать индивидуальные средства защиты.

Не работать в неудобной развевающейся одежде.

Допускается работа машины только с рекомендованным классом тракторов. В случае использования трактора иного класса пользователь обязан контролировать допустимые нагрузки на оси и сцепку трактора, общие ходовые характеристики агрегата для данного состава агрегата. Пользователь в полной мере несет ответственность за использование иного, а не рекомендованного класса трактора.

При работе машины запрещается нахождение людей на расстоянии менее чем 20м. В случае обнаружения посторонних лиц в вышеуказанной опасной зоне, тракторист обязан остановить машину. Продолжать работу разрешается только после выхода этих лиц из опасной зоны.

При контроле, техническом обслуживании или ремонте обязательно следует выключить двигатель трактора. Агрегат необходимо надлежащим образом зафиксировать, во избежание его самопроизвольного движения.

Перед запуском двигателя трактора с прицепленной машиной, убедитесь в том, что возле машины нет посторонних людей.

Если во время работ обнаруживается возрастающая вибрация, необычный шум или другие подозрительные явления, предполагающие неисправность, незамедлительно остановитесь, определите причину неисправности и устраните ее.

Запрещается превышать допустимые рабочую и транспортную скорости движения.

При ремонте и техническом обслуживании гидросистемы машины избегайте утечек масла.

Запрещено находиться в непосредственной близости с вентилятором, в зоне рабочих органов, и шлейфов, находящихся в транспортном положении.

Запрещается нахождение людей на агрегате во время его движения и нахождения в транспортном положении.

При постановке на хранение опустить крылья в рабочее положение, и разгрузить гидросистему.

Транспортировка комплекса в собранном виде может производиться только в агрегате с трактором. Во всех остальных случаях машину подвергать частичной разборке. Запрещено передвижение машины при помощи человеческой силы.

При обслуживании и эксплуатации машины пользуйтесь подходящими рабочими средствами защиты (респираторами, защитными очками, рукавицами, спецодеждой и т.п.).

В случае неожиданного ухудшения состояния здоровья (недомогание, усталость и т.п.) остановите агрегат, отключите двигатель трактора и зафиксируйте агрегат.

Также запрещается обслуживание и эксплуатация машины после употребления лекарственных препаратов, влияющих на работу нервной системы человека, алкогольных и наркотических веществ.

Соблюдайте правила противопожарной безопасности.

Следите за тем, чтобы трактор, на котором вы работаете, был оборудован огнетушителем.

5.2 Меры безопасности при сборке

ВНИМАНИЕ! Полностью собранную культиваторную часть комплекса запрещено поднимать грузоподъемным механизмом во избежание поломок элементов конструкции. При необходимости погрузки-разгрузки нужно отсоединять крылья от центральной рамы и поднимать каждый узел отдельно, применяя гибкие стропы в местах указанных специальными знаками.

При сборке культиваторной части комплекса для того, чтобы совместить отверстия необходимо использовать центровочный пробойник. Держать пальцы вдали от отверстий. Любое неожиданное движение тяжелых деталей может нанести серьезную травму.

Чтобы поднять тяжелые детали необходимо использовать подъемник. Попытка поднять тяжелые детали самостоятельно может привести к серьезным травмам и потере здоровья.

Перед сборкой компонентов надежно закрепить центральную раму и рамы крыльев. Недостаточное закрепление может привести к падению тяжелых деталей и вызвать серьезные травмы у оператора или окружающих лиц.

Чтобы заполнить подъемные цилиндры крыльев и шасси рабочей жидкостью сделать несколько циклов - выдвигать и задвигать шток цилиндров, пока они полностью не заполнятся рабочей жидкостью. Если цилиндры заполнены жидкостью не полностью, крылья упадут, что может вызвать серьезные повреждения устройства или серьезные травмы или смерть персонала, находящегося рядом с орудием.

Не поднимать крылья, пока все детали не будут надежно закреплены.

При транспортировке или при обкатке необходимо убедиться в том, что диски колес надёжно зафиксированы гайками, ослабленное крепление дисков может привести к отсоединению колес, серьезным повреждениям рабочих органов, а также могут вызвать серьезные травмы оператора или окружающих лиц.

При сборке машины, во избежание получения травм режущими кромками стрелчатых лап, дисков, надеть защитные перчатки.

При сборке следует убедиться, что под рамой и крыльями установлены соответствующие подпорки. Во избежание падения рамы запрещается использовать гидрокраны в качестве защитного устройства. При выходе из строя какого-либо компонента гидравлической системы, может произойти самопроизвольное опускание, вызвав серьезные травмы или смерть персонала, находящегося рядом с машиной.

Во время работы с комплексом запрещается стоять под сложенными крыльями. При отказе гидравлической системы или случайном срабатывании рычага системы гидравлики, крылья могут упасть, вызвав серьезные травмы или смерть персонала, находящегося рядом.

При сборке соблюдать общую внимательность и осторожность, т.к. узлы имеют большой вес и габариты, поэтому являются объектами повышенной опасности.

5.3 Меры безопасности при работе с гидравликой

Перед разборкой необходимо обязательно устанавливать устройства управления системой гидравлики трактора в нейтральное положение.

Гидравлическое масло, выходящее под давлением, обладает достаточной силой, чтобы вызывать серьезные повреждения. Прежде чем отсоединить какие-либо детали системы гидравлики, нужно сбросить давление во всех компонентах гидросистемы.

Прежде чем создать давление в гидравлической системе, убедиться, что все соединения затянуты, а детали не повреждены.

Заменить изношенные, разрезанные, истертые, сплюснутые или сломанные шланги.

Запрещается самостоятельно ремонтировать гидравлические трубопроводы, патрубки или шланги. Гидравлическая система работает под чрезвычайно высоким давлением. Попытка самостоятельного ремонта может создать опасную аварийную ситуацию.

При поиске течи в гидросистеме высокого давления необходимо использовать защитные перчатки и очки.

В случае получения травмы при работе с выходящей гидравлической жидкостью, немедленно обратиться к врачу. Попадание гидравлической жидкости на кожу может вызвать серьезное инфицирование или токсическую реакцию. В случае получения травмы при выбросе гидравлической жидкости следует немедленно обратиться к врачу.

5.4 Меры безопасности при транспортировке

Прежде чем начать транспортировку комплекса по дороге или использовать его в поле необходимо прочитать и понять ВСЮ информацию, приведенную в руководстве по эксплуатации, касающуюся процедур обеспечения БЕЗОПАСНОСТИ.

Согласовать с местными властями транспортировку данного устройства по дорогам общего пользования.

Транспортировку к месту эксплуатации рекомендуется производить отдельно пневматический бункер и культиваторную часть комплекса.

Транспортировку обязательно выполнять на безопасной скорости. Проявлять осторожность на поворотах и при встречном движении.

Поднятые в транспортное положение крылья и гидроцилиндры опускания шасси обязательно фиксировать гидрокранами.

Убедитесь в наличии аппликации ТТС (тихоходное транспортное средство), в том, что все осветительные приборы и светоотражатели, требуемые местными властями при движении по дорогам местного значения, находятся на месте, не загрязнены и хорошо видны машинам, обгоняющим или движущимся во встречном направлении.

Для защиты от наезда сзади убедиться в том, что фонари желтого и красного света работают исправно. Время рассвета и сумерек является особо опасным.

При транспортировке культиваторной части комплекса с поднятыми крыльями следует убедиться, что имеется достаточное расстояние до высоковольтных линий и других преград. Контакт с линиями электропередач может привести к серьезной травме или смертельному исходу. Следует быть осторожными, чтобы избежать контакта с линиями электропередач при перемещении или работе комплекса.

Убедитесь в том, что культиватор надежно присоединён к трактору. Обязательно использовать страховочную цепь между машиной и трактором.

Не превышать транспортную скорость 10 км/ч. При движении по неровной дороге снижать скорость.

Если это не запрещено законодательством, при транспортировке на тракторе всегда должны быть включены предупредительные проблесковые маячки.

Несоблюдение надлежащих процедур монтажа шины на колесо или обод может вызвать взрыв, который может повлечь за собой серьезные травмы.

Не следует пытаться монтировать шину самостоятельно, если у Вас нет необходимого оборудования и опыта.

За технической поддержкой обратиться к квалифицированному дилеру по продаже шин.

Движение по дорогам общего пользования осуществлять согласно законодательству той страны, в которой эксплуатируется комплекс посевной .

ВНИМАНИЕ!

При работе и обслуживании комплекса необходимо обращать внимание на предупредительные символы и обеспечить их соблюдение, ознакомиться с рекомендациями по обслуживанию и эксплуатации бункера пневматического АС315 (АТ-11), изложенными в эксплуатационной документации к ним.

Вид и значение предупредительных символов культиваторной части комплекса приведены в таблице 3.

Таблица 3 - Предупредительные символы, установленные на комплексе

№ п/п	Символ	Значение символа
1		Рекомендации по технике безопасности
2		Правила по технике безопасности
3		Место строповки
4		Знак ограничения скорости
5		Тихоходное транспортное средство
6		Номинальное давление в шинах
7		Внимание! Опасность для ног!
8		Тех. обслуживание! Смотри инструкцию!
9		Предупреждение
10		Опасно. Рекомендации по использованию средств индивидуальной защиты.
11		Внимание! Установите противооткатные упоры!
11		Габарит! Опасная зона!
12		Руководство по эксплуатации!
13		Опасность для рук!
14		Световозвращатель белый
15		Световозвращатель жёлтый
16		Световозвращатель красный

5.5 Перечень критических отказов

С целью предотвращения аварийных ситуаций запрещается эксплуатация комплекса посевной при следующих отказах:

- отсутствие одной или нескольких стрельчатых лап, дискового сошника, а так же в случаях нарушения их целостности;
- неисправных предохранительных муфт соединения с гидросистемой трактора;
- повышенном люфте подшипников опорных колёс и подшипниковых узлов катков шлейфа;
- нарушении целостности элементов рамной конструкции;
- нарушение целостности семяпроводов пневмораспределительной системы;
- при выходе из строя системы контроля технологических параметров;
- течи масла в элементах гидрооборудования;
- неисправности электрооборудования;
- нарушение целостности шин опорных колёс.

Возможные ошибочные действия, которые могут привести к аварии

С целью предотвращения аварийных ситуаций запрещается:

- работа комплекса посевного без проведенного ЕТО, ТО-1, ТО-2;
- эксплуатировать комплекс посевной с нарушением условий эксплуатации описанных в эксплуатационной документации;
- агрегатировать комплекс с тракторами, не соответствующими классу агрегатирования.

5.6 Действие персонала при возникновении непредвиденных обстоятельств

5.6.1 Квалификация оператора и обслуживающего персонала

Эксплуатацию машины и выполнение работ на машине допускается осуществлять только лицам:

- достигшим установленного законом возраста;
- изучивших устройство комплекса посевного, его компонентов и правила его эксплуатации;
- прошедших инструктаж по технике безопасности.

Ответственность несет пользователь комплекса посевного. При эксплуатации следует соблюдать соответствующие внутригосударственные предписания.

Досборка, техническое обслуживание и ремонт комплекса должны производиться в специализированных мастерских персоналом, прошедшим соответствующую подготовку.

5.6.2 Непредвиденные обстоятельства

Комплекс посевной предназначен для посева зерновых, зернобобовых, крупяных культур, внутрипочвенного внесения минеральных удобрений и агрегируется только в агрегате с разрешенными изготовителем тракторами. В работе пневматический бункер обеспечивает дозирование и подачу минеральных удобрений и семян по каналам (семяпроводов) в потоке сжатого воздуха к делительным головкам, далее посредством пневматического перераспределения минеральные удобрения подаются по семяпроводам к рассеивателям и вносятся на заданную глубину по ширине захвата стрельчатой лапы. Семенной материал по семяпроводам от делительных головок поступает в междисковое пространство сошника и распределяется рядовым способом. Стрельчатые лапы культиваторной части комплекса посевного подрезают сорную растительность и рыхлят почву на заданную глубину, в подсошниковое пространство стрельчатых лап подаются минеральные удобрения, равномерно распределяясь по ширине её захвата, а расположенный за стрельчатыми лапами шлейф выравнивает борозды, которые образуются от прохода рабочих органов. Вслед за выравни-

нивающим шлейфом установлены посевные модули, состоящие из двухдисковых сошников и прикатывающих катков.

С посевным комплексом могут возникнуть различные непредвиденные обстоятельства:

- нарушение непрерывности подачи семенного материала и удобрений от пневматического бункера с заделывающим рабочим органом;
- отклонение в норме высева семян или удобрений;
- неравномерная глубина посева семян и удобрений по ширине захвата комплекса;
- нарушение горизонтального положения рамной конструкции культиваторной части комплекса в процессе работы;
- перегрев подшипниковых узлов;
- затруднённое вращение катков шлейфа, прикатывающих катков;
- забивание элементов пневмораспределительной системы (семяпроводов, делительных головок) минеральными удобрениями, семенным материалом;
- забивание рабочих органов почвой и пожнивными остатками.

5.6.3 Действия персонала

Если у вас есть подозрения о возникновении ситуаций, описанных в п.5.6.2, или иных действий, не характерных для нормальной работы комплекса посевного, необходимо остановить трактор и заглушить двигатель. Произвести осмотр комплекса для выявления неисправностей. Перед выполнением работ по осмотру, очистке и поиску причин, а также перед устранением функциональных неисправностей необходимо:

- произвести выглубление рабочих органов;
- переехать на ровный участок необработанного поля;
- визуально оценить работу пневмодозирующей системы по истечению потока воздуха из заделывающих рабочих органов (рассеивателей удобрений на стойках рабочих органов стрелчатых лап) и дисковых сошников);
- опустить рабочие органы и перевести рукоятку управления секций распределителя в «плавающее» положение (сбросить давление в гидросистеме комплекса посевного);
- заглушить двигатель трактора, включить стояночный тормоз.

Необходимо помнить, что ремонтные работы в гидравлической системе допускается проводить лишь в специальных мастерских. Перед проведением ремонтных работ защитите кисти рук и тело при помощи соответствующих средств защиты. Гидравлическое масло может попадая на кожу вызвать раздражения или ожоги, в этом случае необходимо вымыть пораженные участки кожи водой с мылом и при необходимости обратится к врачу.

При попадании гидравлической жидкости в глаза немедленно промыть глаза большим количеством теплой воды и обратится к врачу.

В случае проникновения масла, находящегося под давлением под кожу, необходимо немедленно обратится к врачу.

После того как вы нашли причину отказа, оцените возможность ее устранения в полевых условиях. Причинами могут быть:

- нарушение работы вентилятора бункера, дозирующей системы,
- забивание семяпроводов и делительных головок,
- нарушение целостности или соединения семяпроводов,
- забивание пневмораспределительной системы комплекса,
- отсутствие посевного материала в бункере,
- разрушения хомутов крепления рабочих органов, катка шлейфа,
- посторонний предмет, попавший в пространство массива рабочих органов и шлейфа,
- перегрев подшипников (в случае отсутствия смазки),
- разрушение подшипников,

- накопление большого количества пожнивных остатков в массиве рабочих органов и шлейфа,
- нарушение целостности шин опорных колес и др.

Если это возможно – устраните причину, в полевых условиях, соблюдая технику безопасности как при техническом обслуживании (далее ТО) машины. Если нет, то необходимо закончить работу и устранять причину остановки в специализированной мастерской.

5.7 Меры безопасности при приемке и подготовке к работе

5.7.1 Строгое выполнение требований безопасности обязательно для лиц, обслуживающих комплекс посевной и трактор. Нельзя приступать к обслуживанию орудия и его эксплуатации, не ознакомившись с безопасными методами труда, согласно эксплуатационной документации на него и его компоненты.

5.7.2 Запрещается допускать к работе с комплексом лиц, не имеющих документов на право управления трактором, а также лиц, не прошедших инструктаж по технике безопасности.

5.8 Меры безопасности при установке и снятии с хранения

5.8.1 Производить все виды работ с посевным комплексом с использованием грузоподъемных механизмов.

5.8.2 Производить строповку только в обозначенных местах, приняв меры против самопроизвольного опрокидывания.

5.8.3 Гидросистему трактора включать только с рабочего места механизатора.

5.8.4 Обслуживание и ремонт производить только при отсоединенном от трактора орудии, опущенной и установленной на подставки культиваторной части комплекса, приняв меры против самопроизвольного опрокидывания орудия, установив противооткатные упоры.

5.9 Меры безопасности при обкатке и эксплуатации

5.9.1 Перед троганием с места, а также перед подъёмом, опусканием и переводом культиваторной части комплекса из транспортного положения в рабочее (и обратно) убедиться в безопасности этих действий для окружающих и подать сигнал. Трогаться с места нужно плавно, без рывков.

5.9.2 Не производить повороты при заглублённых рабочих органах. Заглубление производить только после полного поворота агрегата в движении.

5.9.3 При обслуживании комплекса не находиться под поднятым орудием.

5.9.4 Регулировку, очистку орудия, а также уход за ним производить только при остановленном двигателе трактора.

5.9.5 Опускание и подъём рабочих органов культиваторной части производить в движении.

5.9.6 При переездах переводить культиваторную часть комплекса и загрузочный шнек бункера в транспортное положение.

5.9.7 При работе и транспортировке в ночное время необходимо следить за наличием и исправностью светоотражателей.

5.9.8 Категорически запрещается:

- агрегатировать с трактором неисправное орудие;
- находиться на пути движения агрегата;
- производить очистку рабочих органов от земли и растительных остатков при движении агрегата;
- находиться в зоне подъёма и опускания орудия при переводе культиватора из транспортного положения в рабочее и обратно;

- находиться на культиваторе при работе и транспортировке;
- перевозить на орудии какие-либо посторонние предметы.

5.10 Меры безопасности при транспортировке

5.10.1 На большие расстояния комплекс посевной необходимо перевозить авто-транспортом, в частично разобранном виде, в зависимости от габаритов кузова транспортного средства.

5.10.2 Погрузка комплекса в транспортное средство и разгрузка должны производиться грузоподъёмными средствами грузоподъёмностью не менее 10 т; строповку производить в местах, указанных на элементах рамной конструкции комплекса.

5.10.3 Перемещение комплекса в условиях эксплуатации надлежит производить отдельно – бункер пневматический и культиваторную часть комплекса в частично разобранном виде. Транспортирование бункера должна производиться без семенного материала и минеральных удобрений, загрузку бункера производить в месте работы посевного комплекса.

5.10.4 Комплекс посевной гибридного типа SH-12200 предназначен для работы в поле, его транспортировка по дорогам общего пользования производится при отдельном агрегатировании бункера пневматического АТ-11 (АС3154) и культиваторной части комплекса посевного SH-12200 в частично разобранном виде в соответствии с требованиями раздела 12 настоящего руководства.

5.10.5 Комплекс посевной – широкозахватное орудие для посева зерновых, зернобобовых и крупяных культур и внутрипочвенного внесения минеральных удобрений, предназначенное для агрегатирования с энергосредством тягового класса 5 и выше. Перемещение культиватора в условиях эксплуатации надлежит производить по дорогам производственного и сельскохозяйственного назначения с соблюдением законодательных актов и решений исполнительной власти (ФЗ от 08.11.2007 № 257-ФЗ, ФЗ от 13.07.2015 № 248-ФЗ, ФЗ от 30.12.2015 № 454-ФЗ, ФЗ от 27.07.2010 года № 210-ФЗ, ФЗ от 28.11.2015 № 357-ФЗ, Приказ Минтранса России от 24.07.2012 № 258).

5.10.6 Транспортирование бункера и посевной части комплекса производить отдельно, соблюдая требования настоящего руководства.

6 СБОРКА, НАЛАДКА И ОБКАТКА КОМПЛЕКСА НА МЕСТЕ ЕГО ПРИМЕНЕНИЯ

6.1 Подготовка пневматического бункера к работе

Предприятием - изготовителем пневматический бункер отгружается в частично разобранном виде и состоит из нескольких упаковочных мест (по заявке потребителя, в зависимости от комплектации).

При получении пневматического бункера в пункте назначения необходимо проверить по сопроводительным документам число упаковочных мест и тщательно осмотреть их снаружи. При обнаружении поломок или повреждения упаковки составить акт.

Завод отгружает пневматический бункер комплектным и за порчу или пропажу деталей в пути ответственности не несёт. При получении пневматического бункера в хозяйстве проверить комплектность по комплектовочной ведомости и в случае обнаружения поломки и недостачи деталей, составить акт с указанием наименования недостающих деталей и пришедших в негодность, их марку и количество.

Перед сборкой и запуском в эксплуатацию ознакомиться с рекомендациями по безопасности и эксплуатации изделия по сопроводительной документации.

6.2 Подготовка культиваторной части комплекса к работе

Предприятием - изготовителем культиваторная часть комплекса SH-12200 отгружается в разобранном виде и состоит из нескольких упаковочных мест (по заявке потребителя, в зависимости от комплектации).

При получении культиваторной части комплекса в пункте назначения необходимо проверить по сопроводительным документам число упаковочных мест и тщательно осмотреть их снаружи. При обнаружении поломок или повреждения упаковки составить акт.

Завод отгружает культиваторную часть комплекса посевного комплектной и за порчу или пропажу деталей в пути ответственности не несёт. При получении культиваторной части комплекса посевного в хозяйстве проверить комплектность по комплектовочной ведомости и в случае обнаружения поломки и недостачи деталей, составить акт с указанием наименования недостающих деталей и пришедших в негодность, их марку и количество. Сборку культиваторной части комплекса производить в соответствии с рекомендациями эксплуатационной документации.

Собирать культиваторную часть комплекса посевного необходимо с применением грузоподъёмного устройства на ровной площадке, в следующем порядке:

1. Произвести сборку рамы в сборе. Рама состоит из двух сборочных единиц, соединение их фланцевое, болтовое при помощи болтов М16×55.
2. Произвести сборку крыла левого. Крыло состоит из двух сборочных единиц, соединение их фланцевое, болтовое при помощи болтов М16×55.
3. Произвести сборку крыла правого. Крыло состоит из двух сборочных единиц, соединение их фланцевое, болтовое при помощи болтов М16×55.
4. Произвести сборку сннца. Сница состоит из сборочных единиц и деталей представленных на рисунке 8.
5. Произвести сборку шасси рамы и крыльев.
6. Произвести сборку и установку передних опорных колёс (рисунок 7).
7. Установить центральную раму на подставки высотой не менее 800 мм. Шасси установить в подшипниковые опоры. Присоединить сницу.
8. Присоединить к центральной раме крыло левое и крыло правое при помощи пальцев, под крылья установить не менее 2 подставок высотой не менее 800 мм. Установить на крылья шасси в подшипниковые опоры.
9. Установить четыре кронштейна 13 (рисунок 7), тяги 9, 10 (см. маркировку), произвести монтаж гидроцилиндров колёс шасси и крыльев (ориентация ввертных штуцеров вверх, штоком вперёд по ходу движения).

10. Произвести обтяжку резьбовых соединений и проверить устойчивость рамной конструкции.

11. Произвести установку рабочих органов в соответствии с разметкой на рамной конструкции и Приложения А.

12. Произвести монтаж гидравлической системы культиваторной части комплекса в соответствии со схемой гидравлических соединений (рисунок 20). Проверить надёжность соединений.

13. Произвести испытание гидравлической системы культиваторной части комплекса в агрегате с трактором, предварительно заполнить гидравлической жидкостью полости маслопроводов, рукавов высокого давления и гидроцилиндров перенаправляя поток рабочей жидкости. Проконтролировать герметичность соединений визуально. Соблюдать требования безопасности.

14. Перевести при помощи гидравлической системы трактора в транспортное положение и обратно. Соблюдать требования безопасности.

15. Произвести сборку и установку шлейфа в соответствии с рекомендациями (рисунок 16, 17). Предварительно установить подвески шлейфа, граблины (в соответствии со схемой), после чего произвести установку катков симметрично от центра агрегата.

16. Произвести установку посевных модулей (рисунок 19), при установке необходимо соблюдать маркировку модулей, выполненную на фланцах от №1 до №6 по ходу движения агрегата. Произвести дополнительную фиксацию между 1 и 2, 3 и 4, 5 и 6 посевными модулями на фланцевых соединениях. Установить оси шарнирного соединения посевных модулей 2 – 3 и 4 – 5. Проконтролировать надёжность резьбовых соединений.

Проверить визуальным осмотром комплектность и надёжность крепления соединений культиватора.

Технологическая последовательность выполнения подготовительных работ перед эксплуатацией культиватора:

- изучить конструкцию и ознакомиться с правилами технического обслуживания культиватора;
- проверить исправность и правильность сборки культиватора; колёса и подшипниковые узлы должны вращаться свободно от руки, без заедания и заклинивания;
- осмотреть все рабочие органы и их крепления, при необходимости подтянуть крепёж;
- проверить давление в шинах колёс, при необходимости довести его до номинального – 0,30...0,36 МПа.

6.3 Подготовка трактора к работе

Подготовка трактора к работе заключается в следующем:

- провести очередное техническое обслуживание;
- установить планку и прицепную скобу;
- проверить работу гидросистемы трактора.

6.4 Подготовка агрегата к работе

Соединение культиватора с трактором производить на ровной площадке. Подвести трактор задним ходом так, чтобы отверстие прицепной серьги трактора совместились с серьгой прицепного устройства сницы культиватора, высоту установки сницы отрегулировать домкратом. После совмещения отверстий установить штырь.

Установить и зафиксировать страховочную цепь.

Соединить гидросистему культиватора с гидросистемой трактора при помощи разрывных муфт.

ВАЖНО! При отсоединении культиваторной части от бункера производить установку в рабочем положении с опорой на стрельчатые лапы.

6.5 Контроль качества сборки

6.5.1 Проверить надежность креплений и соединений. Особое внимание уделить качеству затяжки крепления рабочих органов, колёс и шлейфа.

6.5.2 Выступание головок болтов над поверхностью стрелчатой лапы не должно быть более 0,5 мм.

6.6 Режим и продолжительность обкатки

6.6.1 Перед началом работы убедиться в исправности всех деталей и узлов, проверить крепления, смазать трущиеся детали культиватора;

6.6.2 Проверить давление в шинах колёс и при необходимости довести его до номинального (0,30...0,36 МПа);

6.6.3 Во время обкатки не заглублять культиватор сразу на максимальную глубину, так как могут произойти поломки;

6.6.4 Регулировку глубины обработки производить на центральной раме и на крыльях.

6.6.5 Продолжительность обкатки культиватора не менее 6 часов.

7 ПРАВИЛА ЭКСПЛУАТАЦИИ И РЕГУЛИРОВКИ

7.1 Правила эксплуатации культиватора

Правильная эксплуатация и своевременное техническое обслуживание обеспечивают бесперебойную работу и значительно удлиняют срок службы культиватора.

Во время работы культиватора необходимо соблюдать следующие правила:

- центральная рама и крылья культиватора должны быть горизонтальны;
- периодически очищать налипшую землю и сорняки с рабочих органов, так как залипание рабочих органов значительно увеличивает тяговое сопротивление и ухудшает качество обработки почвы;
- заглупление рабочих органов производить при прямолинейном движении агрегата после набора скоростного режима;
- повороты осуществлять только при полностью выглубленных рабочих органах;
- сдавать назад заглупленный культиватор запрещается;
- рабочая скорость культиватора до 12 км/ч;
- строго соблюдать прямолинейность движения агрегата, допущенные огрехи исправить в последующих проходах;
- скорость транспортирования не должна превышать 10 км/ч;
- ежемесячно производить проверку технического состояния агрегата, надежность крепления резьбовых соединений;
- ежемесячно контролировать комплектность и состояние стрелчатых лап, состояние подшипниковых узлов колёс и шлейфа.

7.2 Регулировки культиватора

Конструкцией культиватора предусмотрены следующие регулировки, позволяющие добиться качественного выполнения технологического процесса, в зависимости от условий работы орудия:

- регулировка горизонтального положения рамной конструкции **(7.2.1)**;
- регулировка глубины обработки и горизонтальности рамы **(7.2.2)**;
- регулировка положения шлейфа и посевного модуля **(7.2.3)**;
- регулировка степени натяжения пружин рабочего органа **(7.2.4)**;
- регулировка угла наклона стрелчатых лап **(7.2.5)**;
- регулировка дискового сошника **(7.2.6)**;
- регулировка осевого зазора подшипников колёс **(7.2.7)**.

7.2.1 Регулировка горизонтального положения рамной конструкции

Регулировку производить на ровной площадке. Произвести опускание культиваторной части комплекса (в разложенном положении) на стрелчатые лапы, рукоятку управления распределителя трактора установить в плавающее положение. При этом колёса опорные 8 и колёса шасси 7 (рисунок 22) должны опуститься на поверхность площадки.

В случае, когда рамная конструкция наклонена вперёд необходимо увеличить длину тяги 6 размер L_1 (или размер тяги 5 L_2 - увеличить) и наоборот в случае когда рамная конструкция наклонена назад укоротить тягу 6 (размер L_1 - уменьшить). Окончательную регулировку горизонтального положения рамы в рабочем положении следует производить при пробном проходе на характерном участке поля, при этом контролировать глубину обработки (размер H) по всей ширине захвата орудия.

После проведения регулировки необходимо зафиксировать длины тяг 5, 6 контргайкой.

7.2.2 Регулировка глубины обработки и горизонтальности рамы

Регулировка глубины обработки производить непосредственно в поле.

В конструкции культиваторной части комплекса посевного предусмотрен ряд регулировок позволяющих обеспечить качественную заделку семян и удобрений на заданную глубину (рисунок 22).

Для удобства агрегатирования с бункером предусмотрена тяга 6, изменение длины которой (L_1), позволяет изменять высоту точки прицепа H_1 , соответствующую высоте установки прицепной скобы бункера.

Регулировку глубины заделки семенного материала и удобрений необходимо производить на центральной раме и крыльях индивидуально, контролируя глубину хода стрелчатых лап (H) по всей ширине захвата агрегата. При регулировке на центральной раме контролировать равномерное распределение нагрузки между обоими тягами 5. В рабочем положении гидроцилиндры 4 должны быть полностью сложены.

Регулировка глубины хода стрелчатых лап производится изменением длины тяги 5 (размер L_2), контролировать глубину обработки – размер H . Индивидуальная регулировка хода рабочих органов 10 позволяет компенсировать прогрузку и деформацию шин на центральной раме и крыльях агрегата.

Передние колёса опорные 8 и регулятор горизонта 11 предназначены для регулировки горизонтального положения рамной конструкции в рабочем положении. Изменение установки передних колёс опорных 8 производится тягой 6.

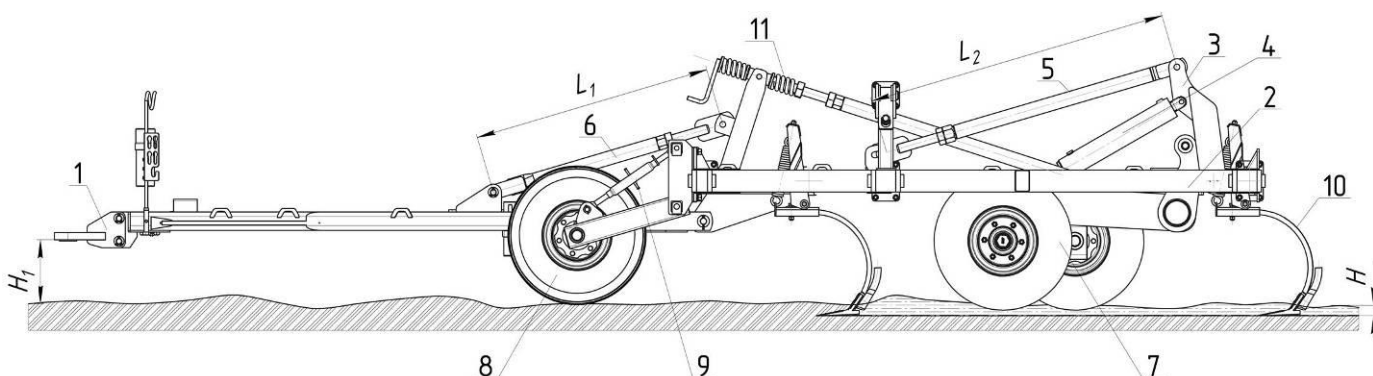

H_1 – высота точки прицепа;
 H – глубина хода рабочих органов.

Рисунок 22 – Регулировка глубины обработки и горизонтальности рамы

1– прицеп сницы; 2– рама; 3– кронштейн крепления гидроцилиндра; 4– гидроцилиндр; 5– тяга; 6– тяга; 7– колёса шасси; 8 – переднее опорное колесо; 9 – талреп переднего колеса; 10 – рабочий орган; 11 – регулятор горизонта.

При регулировке длины тяг 5 на центральной раме следует обратить внимание, чтобы передние оси тяг (левой и правой) находились в одинаковом положении относительно отверстия паза, выполненного в кронштейне крепления на раме.

7.2.3 Регулировка положения шлейфа и посевного модуля

В конструкции культиваторной части комплекса посевного шлейф выполняет функцию выравнивающего устройства до прохода дисковых сошников 4, 5 (рисунок 23). Шлейф состоит из двухрядно расположенных пружинных граблин 2 и катков 3.

Предварительную регулировку следует производить при сборки культиваторной части комплекса на выровненной площадке с твёрдым покрытием.

1. Перевести культиваторную часть комплекса в рабочее положение и опустить стрелчатые лапы до контакта с опорной поверхностью, стрелчатые лапы рабочих органов 1 должны касаться опорной поверхности по всей ширине захвата.
2. Ослабить болты 15 крепления кронштейнов 17 катка 3 и U-образные хомуты 14 крепления граблин 2 шлейфа.
3. Изменяя положение натяжителя 16 установить поводок шлейфа в нижнее положение, при этом каток 3 должен касаться опорной поверхности. Зафиксировать положение катка и натяжителя болтовым соединением 15.
4. Проворачивая граблины 2 пружинными зубьями навстречу движения, добиться одновременного контакта пружин опорной поверхности и упоров, ограничивающих

положение пружин шлейфа. Продольное смещение граблин отражено на рисунке 17. Зафиксировать положение граблин шлейфа U-образными хомутами 14 (рисунок 23).

5. Проконтролировать положение сошников 4, 5, они должны касаться опорной поверхности, при этом цепные поводки подвески сошников 9, 10 должны находиться в натянутом состоянии (прослабление их не допускается). При необходимости произвести регулировку поводков 9, 10 следует учесть, что их натяжение возможно регулировать изменением фиксации в верхней части перестановкой по трём отверстиям крепления, шаг регулировки 10...12 мм, при необходимости возможно изменить длину поводка перестановкой такелажной скобы цепного поводка.
6. Положение прикатывающих катков 6, регулируется благодаря резьбовой части натяжителей 11, 12. При регулировке следует выставить высоту установки катков $h=35...40$ мм, от опорной поверхности. Положение катков зафиксировать гайкой и контргайкой установленной на натяжителе.



Рисунок – 23 Технологическая схема шлейфа и посевного модуля

H – глубина посева; h – высота установки прикатывающего катка;

- 1** – рабочий орган; **2** – граблины; **3** – каток шлейфа; **4** – сошник первого ряда; **5** – сошник второго ряда; **6** – прикатывающий каток; **7** – пружина догрузки шлейфа; **8** – делительная головка (10 каналов выхода); **9, 10** – поводок подвески сошника; **11, 12** – натяжитель прикатывающего катка; **13** – натяжитель бруса подвески сошников; **14** – U-образный хомут; **15** – болт; **16** – натяжитель; **17** – кронштейн.

После проведения регулировки проконтролировать положение пружинных зубьев граблин 2, катков 3 и сошников 4, 5, по всей ширине захвата они должны касаться опорной поверхности, а прикатывающие катки 6 должны быть выше опорной поверхности на равное расстояние $h=35...40$ мм.

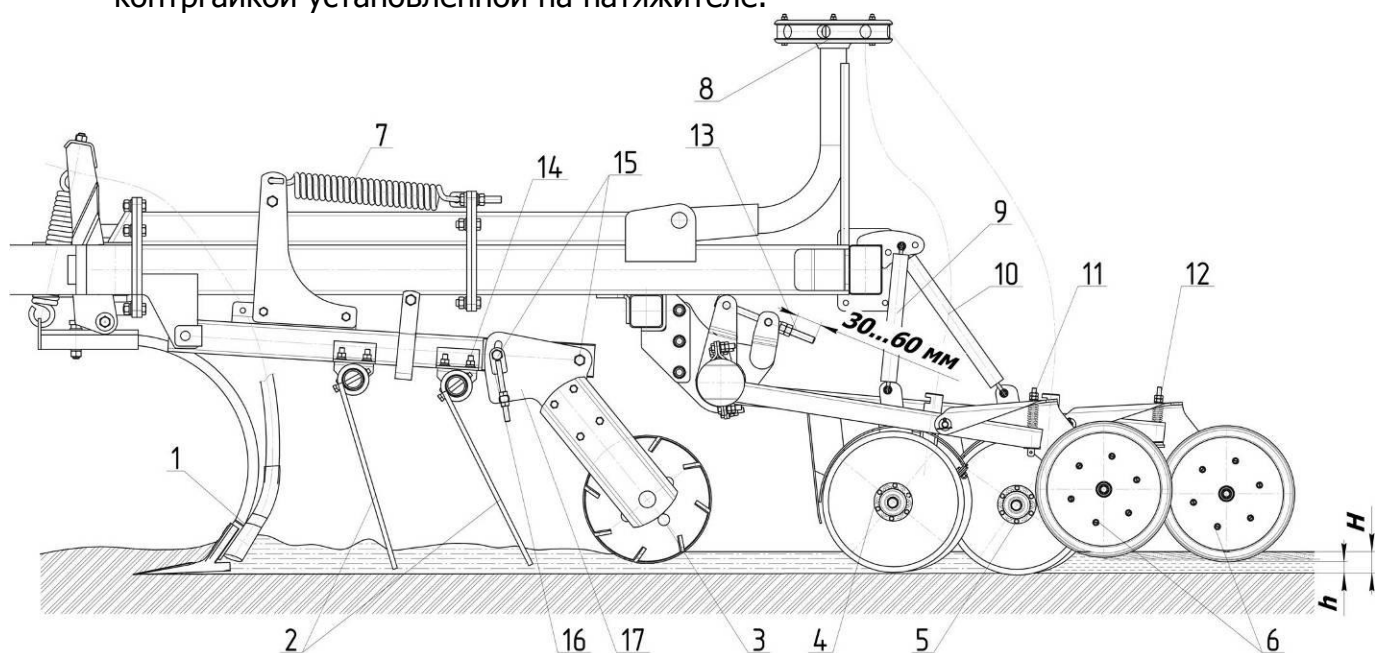
Условия эксплуатации могут потребовать дополнительную регулировку рабочих органов и шлейфа непосредственно в поле. При этом следует руководствоваться, чтобы при работе агрегата перед граблинами и катком шлейфа не образовывался вал почвы и пожнивных остатков. Для снижения накопления пожнивных остатков в зоне работы граблин следует увеличить угол наклона пружинных зубьев, чтобы произвести эту регулировку следует ослабить крепление граблин к поводкам, повернуть ось граблины и зафиксировать её положение. При регулировке рекомендуется производить установку второго ряда граблин с несколько большим углом наклона, что позволит добиться более качественного выравнивания поверхности поля.

При работе агрегата в условиях повышенной влажности рекомендуется произвести демонтаж пружин догрузки шлейфа 7 или прикатывающих катков шлейфа 3.

При сборке и эксплуатации комплекса следует обратить внимание на ориентацию планок катка в работе. На рисунке 23 планки катка шлейфа 3 сориентированы по часовой стрелке, т.е. навстречу движения, в данном случае установки планки катка более активно рыхлят и выравнивают поверхность почвы. В случае изменения ориентации планок катка его разворотом, каток будет способствовать уплотнению почвы.

7.2.4 Регулировка степени натяжения пружин рабочего органа

Пружинный механизм подвески рабочего органа предназначен для предохранения пружинной стойки и стрельчатой лапы от аварийного выхода из строя при наезде на камни или другие препятствия.

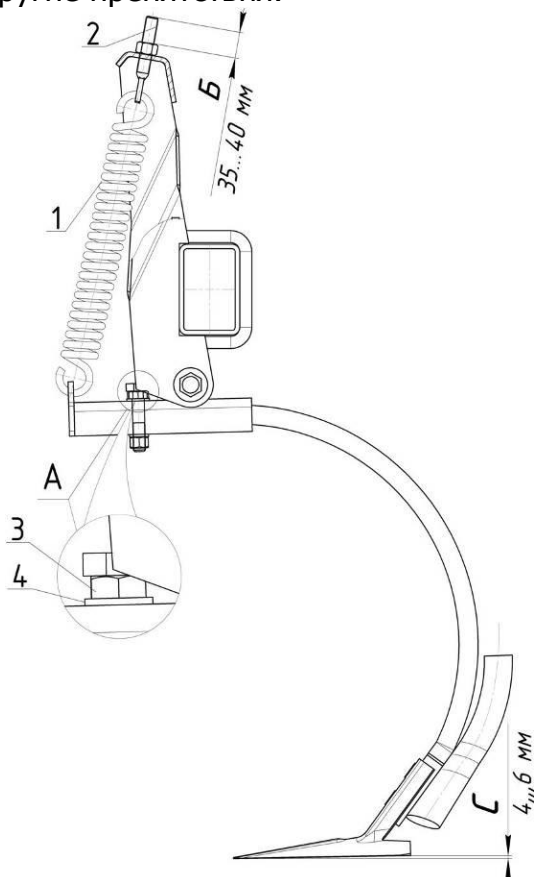

- 1 – пружина;
- 2 – натяжитель;
- 3 – болт М16×70;
- 4 – шайба 16.

Рисунок 24 – Регулировка степени натяжения пружин

При регулировке степени натяжения пружин необходимо учитывать, что рабочие органы первого ряда культиваторной части комплекса воспринимают нагрузку в 1,3...1,75 раз выше, чем 2-го и 3-го рядов.

Регулировку степени натяжения пружин следует производить при эксплуатационной обкатке после регулировки глубины обработки на центральной раме и крыльях. Обратите внимание, что глубина обработки должна быть настроена на всех рабочих органах, отклонение глубины обработки не должно составлять более, чем ± 10 мм от заданной.

При пробном проходе обратите внимание, чтобы при обработке почвы, не наезжая на препятствия, стойка со стрельчатой лапой не отклонялась назад. Отрегулировав на одном рабочем органе степень натяжения пружин рабочего органа, следует проконтролировать на нём размер «Б» - выход резьбовой части натяжителя 2 (рисунок 24), рекомендуется 35...40 мм и отрегулировать степень натяжения остальных пружин 1 рабочих органов по размеру «Б». При работе агрегата в условиях повышенной влажности следует уделить особое внимание регулировке степени натяжения пружин рабочих органов, идущих по следу трактора.

7.2.5 Регулировка угла наклона стрельчатых лап

Регулировку следует производить на ровной площадке, при этом необходимо контролировать разность высот между носком лапы и её закрылками в горизонтальном положении рамной конструкции – закрылки должны быть выше носка на 4...6 мм – размер «С» (рисунок 24). Регулировка производится установкой дополнительных шайб 4 под головку болта 3 крепления пружинной стойки рабочего органа.

7.2.6 Регулировка дискового сошника

Регулировку следует производить по необходимости.

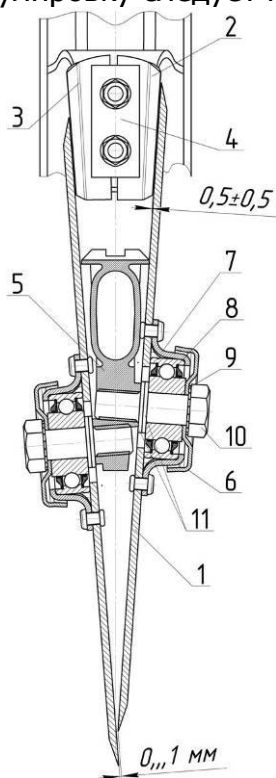

- 1 – диск сошника 13.5" (343×4 мм) в сборе;
- 2, 3 – чистик;
- 4 – прижим;
- 5 – основание сошника;
- 6 – колпачок 107-111D;
- 7 – подшипник AA205DD;
- 8 – ступица подшипника;
- 9 – шайба стопорная с упругими зубцами M16 DIN 6798A;
- 10 – болт M16-6g×50.109.019 ГОСТ 7798-70;
- 11 – шайба.

Рисунок 25 – Параметры дискового сошника

Контролировать расстояние между дисками в сборе 1 вместе их схождения (рисунок 25), допускаемый зазор не более 1 мм. Регулировку производить перестановкой регулировочных шайб 11, для этого:

- выкрутить болт 10,
- переустановить одну из шайб 11 между колпачком 6 и шайбой 9,
- произвести затяжку болта 10 с усилием 260...320 Н·м (27...33 кгс·м).

Контролировать зазор между внутренней поверхностью диска и чистиком 2, 3, зазор не должен быть более 1 мм. При необходимости произвести регулировку зазора:

- произвести очистку внутренней поверхности дисков,
- ослабить крепление прижима 4, ослабив гайки крепления,
- подвести чистики 2, 3 до касания к плоскости диска по всей длине кромки чистиков,
- произвести затяжку гаек крепления прижима 4,
- проверить вращение дисков, диски должны вращаться свободно, без заклинивания.

7.2.7 Регулировка осевого зазора подшипников колёс

Для регулировки осевого зазора в подшипниках колёс (рисунок 11) открутить крышку 11 ступицы 7, снять шплинт и поворачивая колесо от руки, затянуть гайку 10 до появления повышенного сопротивления вращению колеса, затем отвернуть ее на 1/6...1/4 оборота обратно. Проверить легкость вращения колеса, зафиксировать гайку 10 шплинтом и поставить крышку ступицы на место.

8 ТЕХНИЧЕСКОЕ ОБСЛУЖИВАНИЕ

8.1 Виды и периодичность технического обслуживания

Согласно ГОСТ 20793-2009 виды и периодичность технического обслуживания приведены в таблице 4.

Таблица 4 – Виды и периодичность технического обслуживания

Вид технического обслуживания	Сроки ТО
<p>8.1.1 Техническое обслуживание при эксплуатационной обкатке:</p> <ul style="list-style-type: none"> – произвести сборку комплекса согласно руководства по эксплуатации; – удалить консервационную смазку; – проверить и, при необходимости, подтянуть резьбовые соединения; – проверить давление воздуха в шинах и, при необходимости, подкачать до номинального (0,3...0,36 МПа); – смазать составные части согласно таблице 5 и схеме смазки (рисунок 26); – проверить гидросистему и при обнаружении течи масла устранить неисправность. 	Перед началом эксплуатации
<p>8.1.2 Техническое обслуживание по окончании эксплуатационной обкатки:</p> <ul style="list-style-type: none"> – осмотреть и очистить комплекс; – проверить гидросистему и при обнаружении течи масла устранить неисправность; – проверить и, при необходимости, подтянуть резьбовые соединения; – при необходимости, смазать составные части комплекса, согласно таблице 5 и схеме смазки (рисунок 26); – обнаруженные неисправности должны быть устранены. 	По окончании эксплуатационной обкатки
<p>8.1.3 Ежедневное техническое обслуживание (ЕТО):</p> <ul style="list-style-type: none"> – очистить пневмораспределительную систему и наружные поверхности комплекса; – проверить комплектность, техническое состояние составных частей, отсутствие подтекания масла в гидросистеме, резьбовые соединения, правильность регулировки рабочих органов, правильность агрегатирования, степень износа рабочих органов; – устранить все неисправности, обнаруженные при осмотре; – произвести необходимые регулировочные работы; – заменить, при необходимости, изношенные детали на запасные из комплекта ЗИП. 	Через каждые 8-10 часов работы
<p>8.1.4 Периодическое техническое обслуживание (ТО-1)</p> <ul style="list-style-type: none"> – очистить пневмораспределительную систему и наружные поверхности комплекса; – проверить комплектность, техническое состояние составных частей, отсутствие подтекания масла в гидросистеме, резьбовые соединения, правильность регулировки рабочих органов, правильность агрегатирования, степень износа рабочих органов и семяпроводов; – устранить все неисправности, обнаруженные при осмотре; – произвести необходимые регулировочные работы. Заменить изношенные детали на запасные из комплекта ЗИП; – проверить давление воздуха в шинах и, при необходимости, подкачать до номинального (0,3...0,36 МПа); – смазать, при необходимости, составные части комплекса согласно таблице 5 и схеме смазки (рисунок 26). 	Через 50, 100, 150 часов основного времени
<p>8.1.5 Техническое обслуживание перед началом сезона работы (ТО-Э):</p> <ul style="list-style-type: none"> – очистить детали и узлы от смазки, снять герметизирующие устройства; – установить составные части и принадлежности; – проверить работу гидросистемы; – проверить и подтянуть резьбовые соединения; – проверить давление воздуха в шинах и, при необходимости, подкачать до номинального (0,3...0,36 МПа); – смазать составные части комплекса согласно таблице 5 и схеме смазки (рисунок 26). 	Перед началом сезона работ
<p>8.1.6 Техническое обслуживание при хранении</p> <p>Техническое обслуживание при подготовке к длительному хранению:</p> <ul style="list-style-type: none"> – очистить комплекс от пыли, грязи, семенного материала и удобрений, растительных остатков, произвести мойку. После мойки обдуть сжатым воздухом для удаления влаги, доставить комплекс на место хранения; – произвести разагрегатирование пневматического бункера и культиваторной части комплекса, изделия хранить отдельно; 	

Продолжение таблицы 4

Вид технического обслуживания	Сроки ТО
<ul style="list-style-type: none"> – снять и сдать на склад рукава высокого давления, пневматические шины, семяпроводы, инструмент и принадлежности. К снятым составным частям прикрепить бирки с указанием номера машины; – герметизировать пробками - заглушками концы маслопроводов, места установки семяпроводов, выводы гидроцилиндров и рукава высокого давления; – провести консервацию металлических неокрашенных поверхностей (рисунок 26), очистив их от механических загрязнений, обезжирив и просушив; восстановить поврежденную окраску; – установить комплекс на подставки или подкладки в разложенном положении. Допускается хранить пневматические шины в разгруженном состоянии (давление снижают до 70% номинального значения) на комплексе, установленном на подставках. Поверхности шин покрывают воском или защитным составом. При хранении допускается не снимать рукава высокого давления при условии покрытия их светозащитным составом или обертывания парафинированной бумагой. <p>Техническое обслуживание в период длительного хранения:</p> <ul style="list-style-type: none"> – проверить правильность установки комплекса на подставках или подкладках (устойчивость, отсутствие перекосов, перегибов); – проверить комплектность (с учетом снятых составных частей, хранящихся на складе); <p>Техническое обслуживание при снятии с длительного хранения:</p> <ul style="list-style-type: none"> – снять комплекс с подставок; – очистить, расконсервировать составные части; – снять герметизирующие устройства; – установить снятые составные части; – проверить работу гидросистемы; – проверить и подтянуть резьбовые соединения; – смазать составные части согласно таблице 5 и схеме смазки (рисунок 26); – довести давление в шинах до номинального (0,3...0,36 МПа); – очистить и сдать на склад подставки, заглушки и бирки; – проверить состояние антикоррозийных покрытий (целостность окраски, отсутствие коррозии); обнаруженные дефекты устранить. 	<p>Перерыв в использовании более двух месяцев</p>
<p>8.1.7 Техническое обслуживание в период межсменного хранения</p> <p>При техническом обслуживании в период подготовки к межсменному хранению:</p> <ul style="list-style-type: none"> – установить культиватор на площадку без снятия составных частей; <ul style="list-style-type: none"> – очистить пневмораспределительную систему и наружные поверхности комплекса. <p>Техническое обслуживание в период межсменного хранения заключается в проверке комплектности.</p> <p>Техническое обслуживание при снятии с межсменного хранения заключается в проверке давления воздуха в шинах, надежности резьбовых соединений и правильности регулировок.</p> <p>При межсменном хранении допускается хранить комплекс на площадках и пунктах межсменного хранения или непосредственно на месте проведения работ.</p>	<p>Перерыв до 10 дней.</p>
<p>8.1.8 Техническое обслуживание при кратковременном хранении</p> <p>При техническом обслуживании при подготовке к кратковременному хранению выполнить следующие операции:</p> <ul style="list-style-type: none"> – установить комплекс на площадку без снятия сборочных единиц и деталей; – очистить пневмораспределительную систему и наружные поверхности комплекса; – металлические, неокрашенные поверхности законсервировать. – . 	
<p>При техническом обслуживании в период кратковременного хранения проверить правильность установки комплекса на площадке и комплектность.</p> <p>При техническом обслуживании в период снятия с кратковременного хранения выполнить следующие операции:</p> <ul style="list-style-type: none"> – расконсервировать детали и узлы от смазки; – проверить работу гидросистемы; – проверить и, при необходимости, подтянуть резьбовые соединения; – при необходимости смазать составные части согласно схеме (рисунок 26) и таблице 5; – проверить давление воздуха в шинах (0,3...0,36 МПа) и, при необходимости, подкачать; – обнаруженные дефекты устранить. <p>Подготовку к кратковременному хранению необходимо произвести непосредственно после окончания работы, а к длительному хранению – не позднее 3-х дней с момента окончания работ.</p>	<p>Перерыв в использовании от 10 дней до 2-х месяцев</p>

8.2 Смазка культиваторной части комплекса

Смазывать культиватор необходимо в соответствии с таблицей 5 своевременно и в достаточной степени. Недостаточная смазка вызывает преждевременный износ трущихся частей, заедания и выход машины из строя. Схема расположения мест смазки представлена на рисунке 18. Перед смазкой очистить маслѐнки от пыли и налипшей грязи. Следить, чтобы смазочный материал не засорился пылью. После смазки удалить с поверхности маслѐнок излишки смазки. Все резьбовые соединения во избежание коррозии смазать солидолом.



Рисунок 26 - Места смазки

Таблица 5 – Таблица смазки комплекса посевного гибридного типа SH-12200

№ поз. на рис. 26	Наименование точек смазки	Наименование, марка и обозн. стандарта на смазочные материалы	Кол. точек смазки/ масса, кг	Периодичность
1	Домкрат	Ravenol EP2 или Shell Gadus S3 V220 С	1/0,05	100 часов
2	Шарнир соединения рамы и крыльев		4/0,05	50 часов
3	Регулятор горизонта		1/0,05	100 часов
4	Ступица колеса		10/0,25	50 часов
5	Подшипник катка шлейфа		12/0,05	ежесменно (8...10 часов)
6	Резьбовая часть тяг регулировки глубины	Ravenol EP2	4/0,05	100 часов
7	Резьбовая часть тяги регулировки снiцы	Ravenol EP2	1/0,05	100 часов
8	Шаровая опора кронштейна крепления тяг	Моторное масло любой марки	5/0,05	150 часов при постановке на хранение при снятии с хранения
9	Пружинный зуб шлейфа	Смазка ПВК ГОСТ19537-83	60/0,10	при постановке на хранение
10	Каток шлейфа		6/0,5	при постановке на хранение
11	Дисковый сошник		80/0,25	при постановке на хранение
12	Стойка в сборе со стрельчатой лапой		48/0,25	при постановке на хранение

9 ПЕРЕЧЕНЬ ВОЗМОЖНЫХ НЕИСПРАВНОСТЕЙ И УКАЗАНИЯ ПО ИХ УСТРАНЕНИЮ

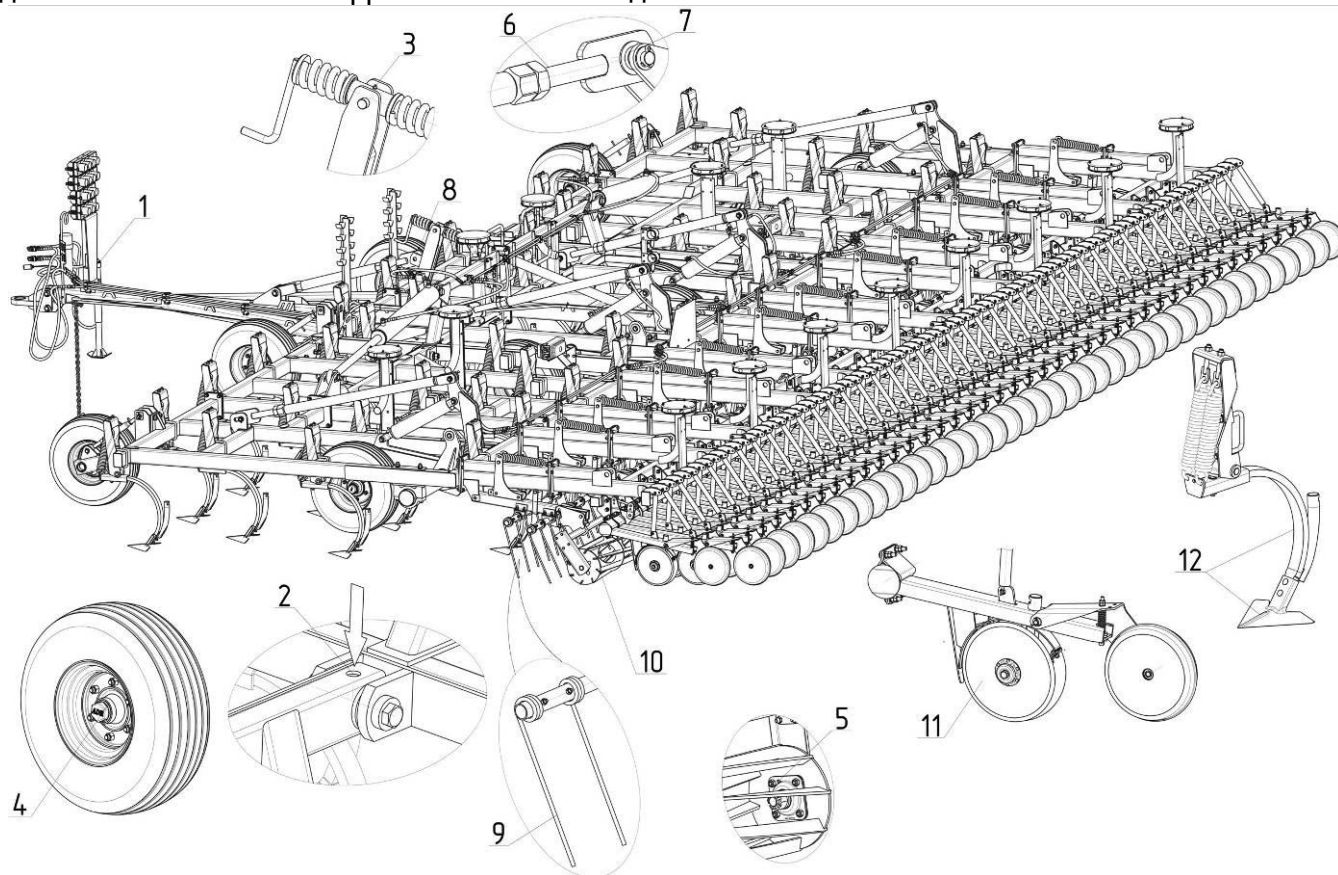
Возможные неисправности и методы их устранения приведены в таблице 6.

Таблица 6 - Перечень возможных неисправностей и методы их устранения

Неисправность, внешнее проявление	Методы устранения
1. Образование глубоких борозд на поверхности поля	- проверить правильность установки рабочих органов; - очистить рабочие органы от растительных остатков; - произвести регулировки шлейфа (п.п. 7.2.3).
2. Подтекает масло в соединениях маслопроводов гидросистемы	- затянуть гайки на штуцерах, - при сборке элементов гидросистемы в резьбовых соединениях использовать смазку с графитом типа Ravenol mehrweckfett-m. Graphit
3. Затруднен подъем и опускание крыльев и колес	- проверить наличие масла в гидросистеме трактора и, при необходимости, долить; - удалить воздух из гидросистемы комплекса
4. Глубина обработки по ширине захвата неравномерна	произвести регулировку глубины обработки (п.п. 7.2.1, 7.2.2, 7.2.3).
5. Выход из строя рабочего органа или пружин бороновального модуля	- заменить вышедшие из строя элементы, произвести регулировки в соответствии с п.п. 7.2.4, 7.2.5; - проверить надёжность соединений и креплений рабочих органов и шлейфа.
6. Не вращается каток	- проверить состояние катка шлейфа, при необходимости очистить от пожнивных остатков; - проверить подшипники и уплотнения в подшипниковых узлах, произвести смазку; - при необходимости очистить узлы или заменить.
7. Осевое биение колес	отрегулировать осевой зазор подшипников.
8. Забивание семяпроводов	Произвести очистку семяпровода, в случае необходимости произвести демонтаж семяпроводов.
9. Диск сошника не вращается	- произвести очистку сошников от почвы и пожнивных остатков, - проверить состояние подшипникового узла сошника, при необходимости заменить, - проконтролировать зазор между дисками сошников в месте их схождения, при необходимости произвести регулировку, - отрегулировать положение чистиков.

10 ПРАВИЛА ХРАНЕНИЯ

10.1 Комплекс посевной должен храниться в хозяйствах, мастерских и на торговых базах в закрытых помещениях или под навесом в соответствии с требованиями ГОСТ 7751-2009. Допускается хранение на открытых оборудованных площадках при обязательном выполнении работ по консервации, герметизации и снятию составных частей, требующих складского хранения.

10.2 Комплекс посевной ставят на межсменное, кратковременное или длительное хранение. Межсменным считается хранение, если перерыв в использовании орудия до 10 дней, кратковременным - от десяти дней до двух месяцев, а длительным - более двух месяцев.

10.3 Подготовку комплекса посевного к межсменному и кратковременному хранению необходимо производить непосредственно после окончания работ, а к длительному – не позднее 3 дней с момента окончания работ.

10.4 Для хранения комплекса посевного должна быть выделена специальная территория. Места хранения должны быть защищены от снежных заносов и оборудованы в соответствии с правилами противопожарной безопасности.

10.5 Площадки для хранения орудия должны находиться в незатапливаемых местах. Поверхность площадок должна быть ровной с покрытием, способным выдержать нагрузку от передвигающихся машин и орудий, находящихся на хранении.

10.6 Перед установкой на хранение должна быть произведена проверка технического состояния комплекса и ежесменное техническое обслуживание. Работы производить в соответствии с разделом «Техническое обслуживание».

10.7 Новые машины и составные части, поступившие от предприятий – изготовителей и хранящиеся на базах и складах, герметично упаковывают. При нарушении или отсутствии упаковки консервацию и герметизацию машин и их составных частей восстанавливают или проводят вновь в соответствии с требованиями ГОСТ 7751-2009 и технических условий на них.

10.8 При установке комплекса посевного на хранение и снятии с хранения соблюдайте правила по технике безопасности.

10.9 Состояние машины при хранении в закрытых помещениях должно проверяться не реже 1 раза в два месяца, а при хранении на открытых площадках и под навесом ежемесячно.

ВАЖНО! При отсоединении культиваторной части от бункера производить установку в рабочем положении с опорой на стрелчатые лапы.

11 КОМПЛЕКТНОСТЬ

Комплекс посевной гибридного типа поставляется в соответствии с комплектующей ведомостью.

Предприятием-изготовителем комплекс посевной гибридного типа отгружается в разобранном виде и состоит из упаковочных мест (определяется спецификацией).

Комплект поставки определяется требованиями заказчика.

Обозначение при заказе:

Комплекс посевной гибридного типа АТ-11/SH-12200.

Комплекс посевной гибридного типа АС315/SH-12200.

Комплект запасных частей комплекса представлен в таблице 7

Таблица 7 - Комплект запасных частей

Обозначение	Наименование	Кол-во	Примечания
C60500	Пружина	3	
C60501	Стойка	1	
88713582	Вкладыш	2	
EZC60498	Стрельчатая лапа 305мм	2	
C60557	Стрельчатая лапа 305мм (McKay Slim)	50	
C60560 C60558	Адаптер Фиксатор Болт М6-6gx12.88.019 ГОСТ 7798-70 Гайка М6-6Н.6.019 ГОСТ 5915-70	48	в сборе
К-122.00.401	Съемник стрельчатой лапы RRT1	1	
К-122.00.402	Ключ S80	1	

12 ТРАНСПОРТИРОВАНИЕ

12.1 Общие требования по транспортированию.

Перед транспортировкой комплекса посевного на ближние расстояния необходимо проверить состояние световозвращателей, сигнальных щитков, проконтролировать отсутствие посевного материала в отсеках бункера (при необходимости произвести очистку бункерных отсеков), его общее техническое состояние.

Транспортирование комплекса рекомендуется производить отдельно: пневматического бункера и культиваторной части комплекса, при этом запрещено транспортирование бункера с заправленными семенами и удобрениями.

ЗАПРЕЩЕНО транспортировать комплекс посевной в темное время суток.

Скорость транспортировки не должна превышать 10 км/ч.

Транспортирование комплекса посевного на дальние расстояния производить в разобранном виде, после погрузки произвести грузовых мест в кузове автомобиля, груз зафиксировать от произвольного смещения растяжками.

Погрузку и разгрузку орудия производить с помощью специальных погрузочных средств под руководством механика или бригадира.

При погрузке и разгрузке орудия строповку производить в местах, обозначенных специальным знаком "Место строповки" (в виде цепи).

12.1 Частичная разборка, подготовка к транспортированию.

При помощи энергосредства перевести культиваторную часть комплекса в рабочее положение, при помощи распределителя трактора, сбросить в магистралях гидросистемы комплекса, переведя рукоятки управления в «плавающее» положение. Произвести разъединение бункера и культиваторной части комплекса:

- разъединить семяпроводы первой ступени в месте установки передней опоры на снице культиваторной части – отсоединить панели семяпроводов, часть воздухопроводов с панелями уложить и зафиксировать на задней снице бункера,
- отсоединить гидросистему культиваторной части комплекса в месте установки разрывных муфт (в задней части бункера),
- отсоединить вилку коммуникаций электрических от розетки на задней панели бункера,
- отсоединить страховочную цепь.

После проведенных подготовительных работ проконтролировать, чтобы элементы культиваторной части комплекса были полностью отсоединены от бункера, после чего завести трактор, проверить состояние и срабатывание светосигнального оборудования бункера, для снижения транспортного габарита рекомендуется произвести демонтаж перил с верхней площадки бункера, доставку которых возможно произвести с компонентами культиваторной части комплекса.

Транспортировку бункера производить отдельно от культиваторной части комплекса, при этом запрещено транспортирование бункера с заправленными семенами и удобрениями.

Подготовку культиваторной части комплекса к транспортированию надлежит производить непосредственно с места его эксплуатации (хранения) при помощи крана (погрузчика) грузоподъемностью не менее 5 тонн.

Вид и габаритные размеры узлов подготовленных к транспортированию представлен на рисунках 27, 28 и 29.

Первоначально надлежит произвести следующие работы:

- присоединение культиваторной части комплекса к трактору,
- соединить гидросистемы и коммуникации электрические,
- произвести очистку культиваторной части от почвы и пожнивных остатков,
- при помощи гидравлической системы трактора поднять рамную конструкцию культиватора до полного раскладывания гидроцилиндров шасси,

- перевести рукоятку управления секции распределителя в «плавающее» положение, до сброса давления в магистральных маслопроводах и рукавах высокого давления гидросистемы культиватора,
- произвести установку подставок высотой не менее 700 мм под крылья культиватора не менее 4, на каждое, обеспечивая их устойчивое положение,
- установить противооткатные упоры под колёса шасси центральной рамы,
- блочные шаровые краны фиксации гидроцилиндров шасси установить в положение «заперто»,
- заглушить двигатель трактора,
- проверить надёжность присоединения прицепа сницы культиватора со скобой навески трактора.



Рисунок 27 – Вид центральной части культиваторной части комплекса при подготовке к транспортированию

Частичную разборку производить в следующей последовательности:

- произвести строповку крыла левого в сборе с колёсами, рабочими органами, шлейфом и посевными модулями в обозначенных местах гибкими стропами длиной не менее 3 метров,
- при помощи грузоподъёмного устройства произвести подъём крыла таким образом, чтобы стропы были равномерно нагружены, крыло было сориентировано в плоскости центральной рамы,
- отсоединить семяпроводы первой ступени от делительных головок, расположенных на крыльях комплекса, уложить и зафиксировать их на центральной раме,
- произвести демонтаж осей шарнирного сопряжения рамы с крылом,
- произвести пересоединение РВД таким образом, чтобы закольцевать магистраль подъёма крыла на центральной раме и гидроцилиндре отдельно,
- демонтировать ось крепления гидроцилиндра подъёма крыла к раме, сложить гидроцилиндр и оставить его в составе погрузочного места – крыла в сборе.

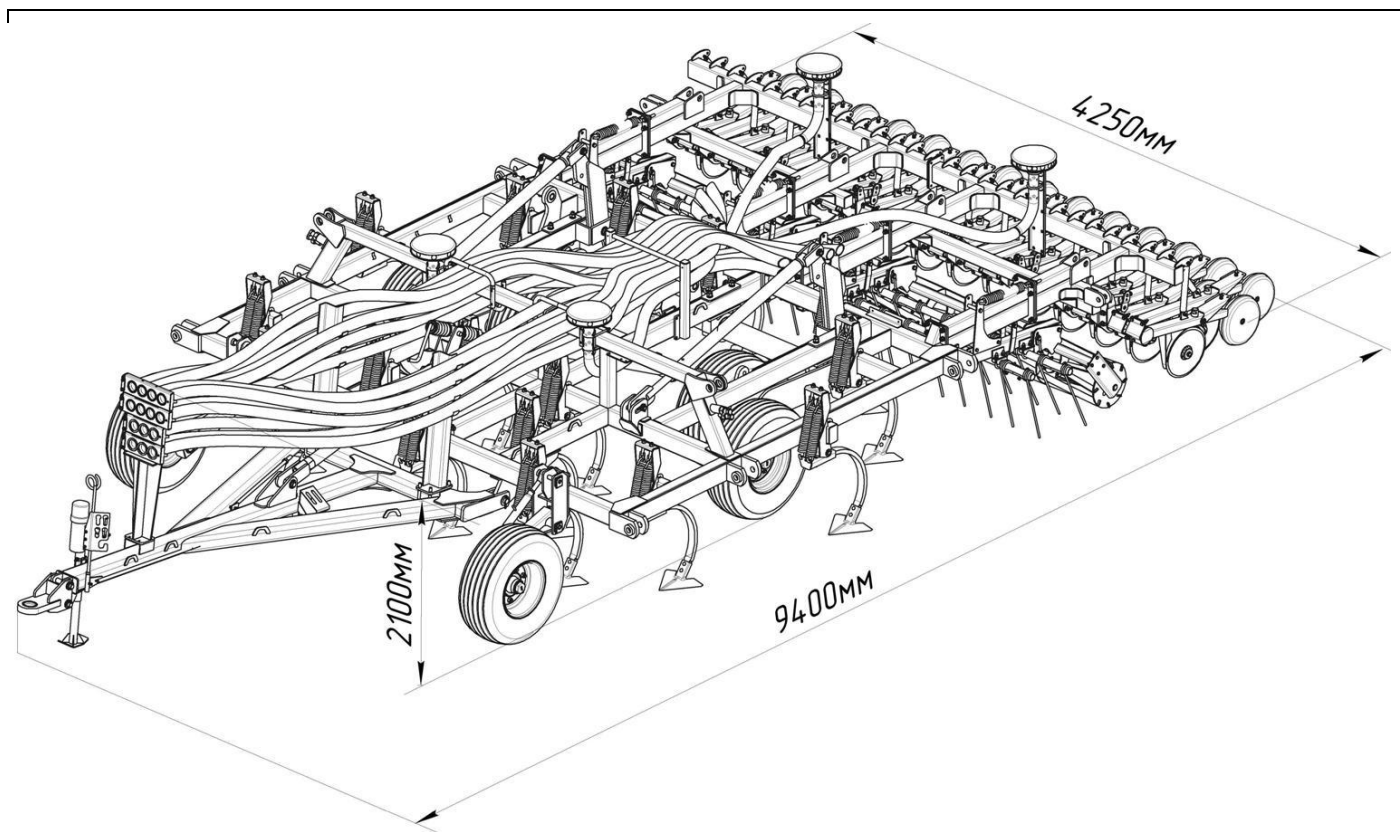

Рисунок 28 – Вид крыла левого культиватора при подготовке к транспортированию

В той же последовательности произвести отсоединение правого крыла.

После частичной разборки, транспортировать центральную часть культиватора в составе агрегата с тракторами тягового класса не менее 5 тонн.

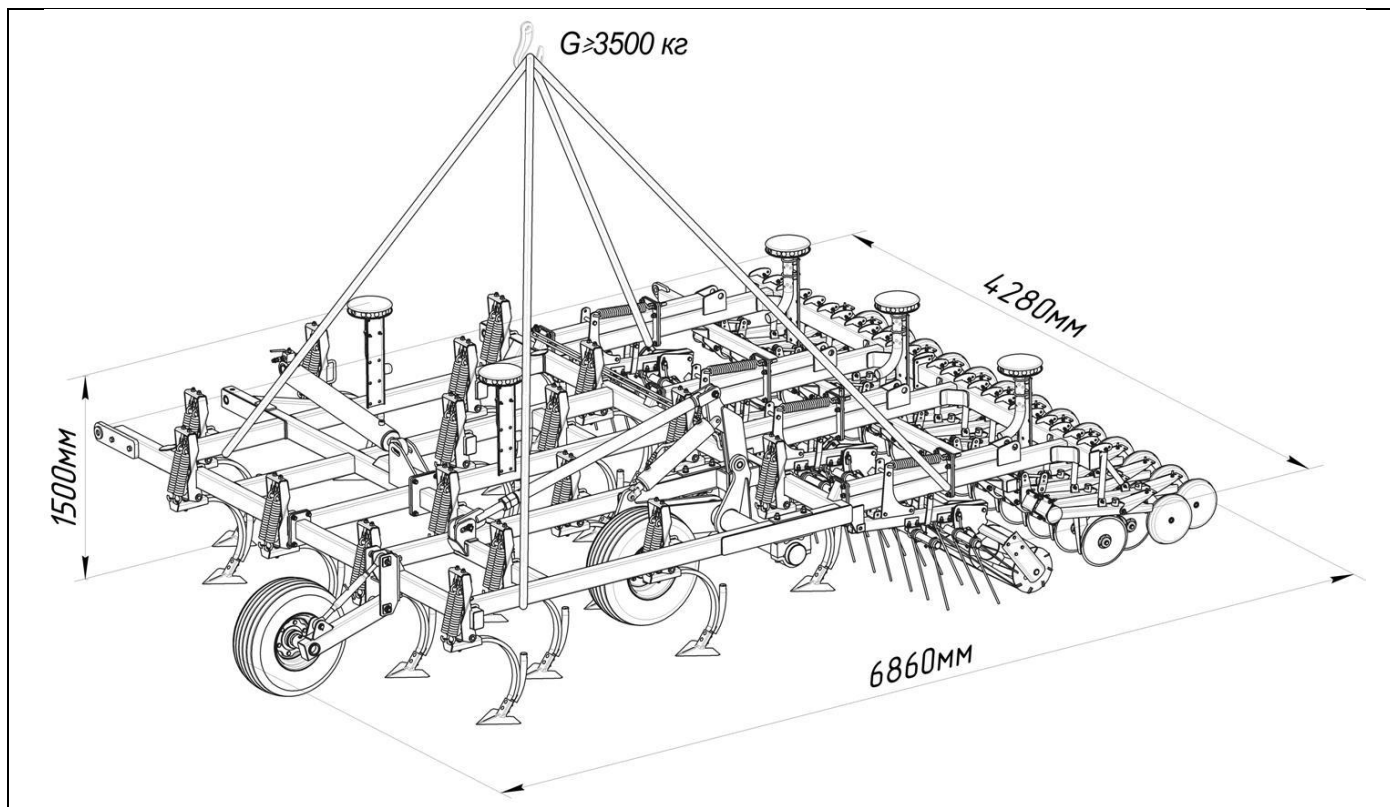

Рисунок 29 – Вид крыла правого культиватора при подготовке к транспортированию

Габариты крыльев в сборе с рабочими органами, посевными модулями и колёсами составляют 6860x4280 мм, что позволяет перевозить их на платформе, предварительно зафиксировав от продольного и поперечного смещения. При необходимости доставки крыльев на дальние расстояния по автомобильным дорогам общего назначения необходимо произвести разъединение крыльев в месте фланцевого соединения, что позволит уменьшить транспортный габарит погрузочных мест по ширине кузова автомобиля до 2280 мм. Ориентация погрузочных мест №1 и №2, их габаритные размеры представлены на рисунках 30, 31.



Рисунок 30 – Вид погрузочного места № 1 крыла, при частичной разборке

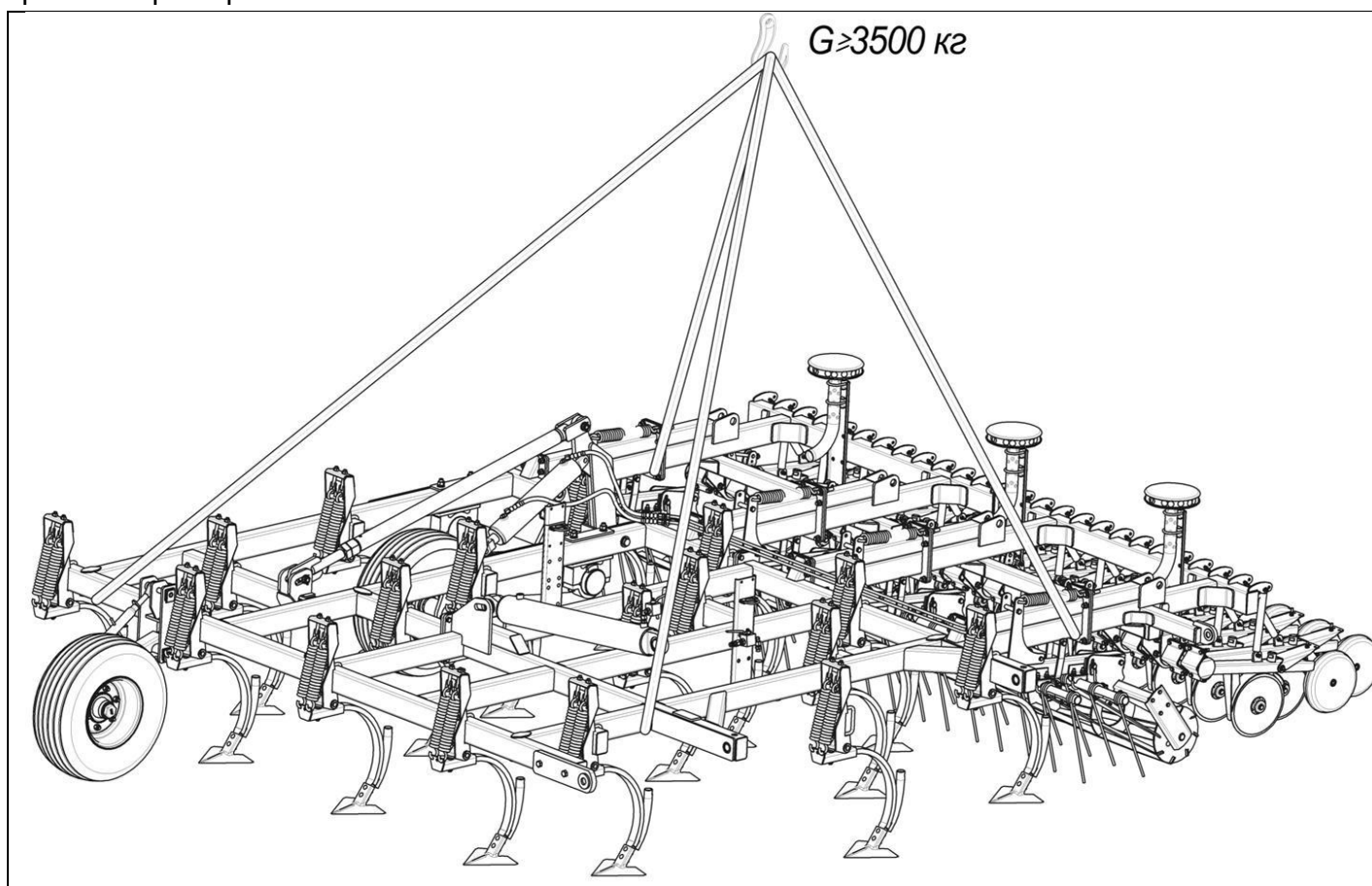

Рисунок 31 – Вид погрузочного места № 2 крыла, при частичной разборке

Сборку комплекса после доставки к месту эксплуатации производить в обратной последовательности. После проведения сборки проверить надёжность фиксации элементов и работу гидравлических компонентов культиватора и пневмосистемы комплекса.

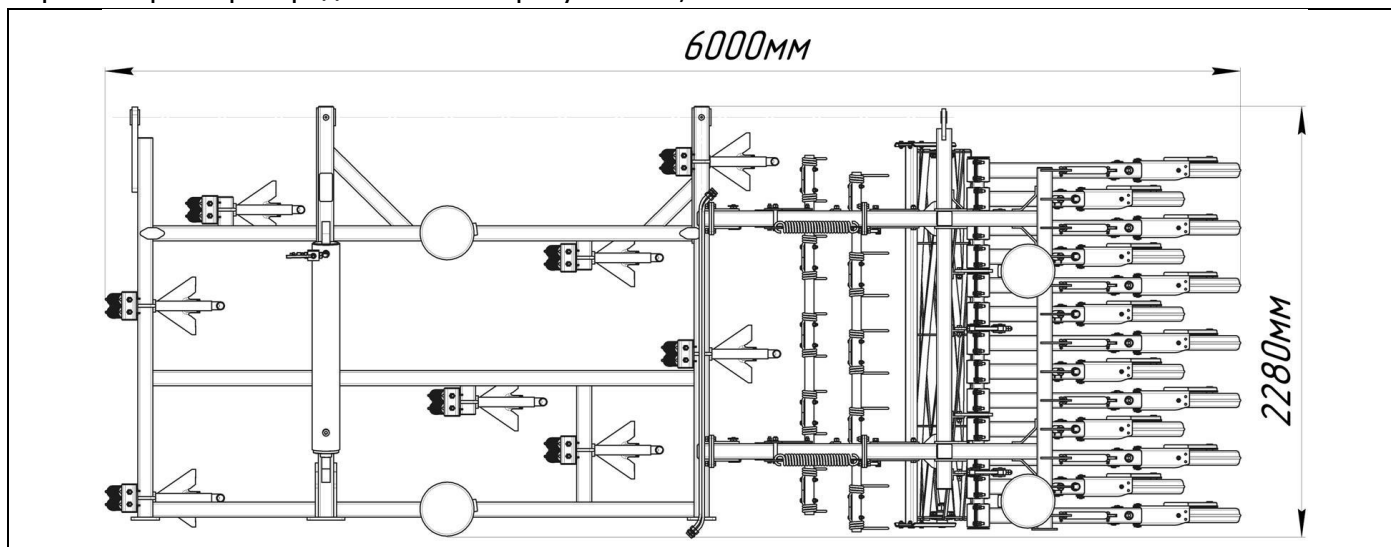
13 КРИТЕРИИ ПРЕДЕЛЬНЫХ СОСТОЯНИЙ

Комплекс посевной относится к ремонтируемым объектам и имеет предельное состояние двух видов:

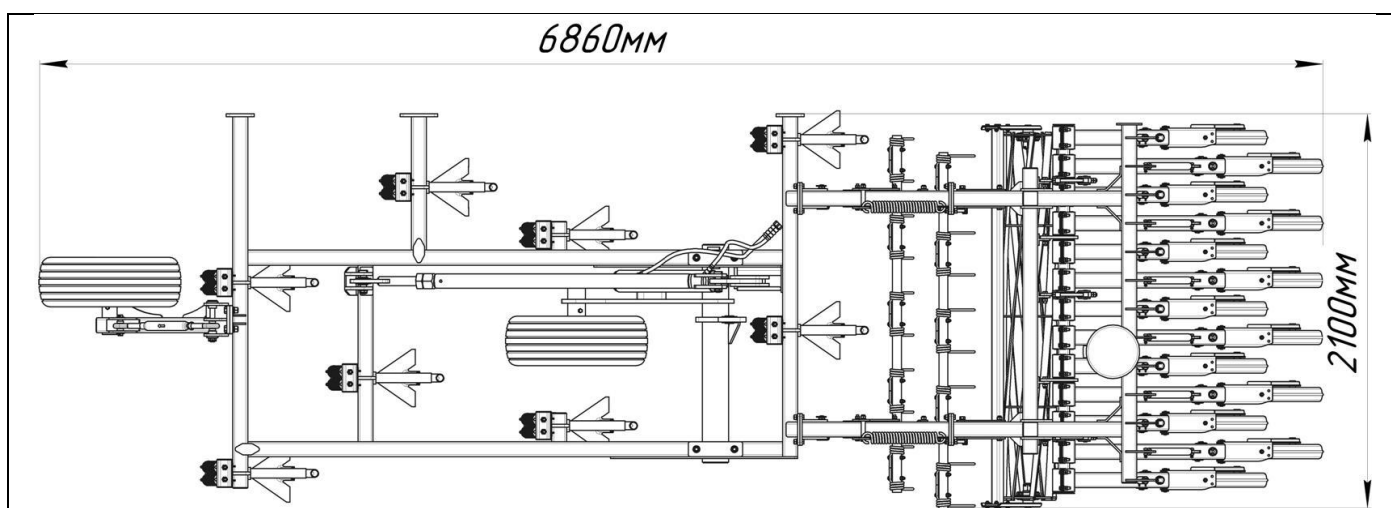
– Первый вид – это вид, при котором происходит временное прекращении эксплуатации по назначению и отправки его на средний или капитальный ремонт. Это может произойти при выходе из строя деталей и узлов не относящихся к рамной конструкции комплекса:

- стрелчатых лап,
- дисковых сошников,
- пружин подвески, пружинных зубьев, цепных полводков,
- гидрооборудования и гидроарматуры,
- подшипниковых узлов катков шлейфа, ступиц колёс, дисков сошников, прикатывающих катков,
- шин, дисков колёс,
- ступиц опорных колёс и прочих деталей и узлов, которые можно заменить после их выхода из строя.

– Второй вид – это вид, при котором происходит окончательное прекращении эксплуатации комплекса по назначению и передача его на применение не по назначению или утилизация. Это происходит при разрушении, появления трещин или деформации рамной конструкции. Критическая величина деформации рамной конструкции определяется исходя из:

- возможностей сохранять кинематические параметры рамной конструкции в рабочем и транспортном положении (перевод культиваторной части комплекса из рабочего положения в транспортное осуществляется без заедания и заклинивания),
- возможности безопасно эксплуатировать изделие;
- возможностей выставить требуемые для работы настройки.

В случае затруднений определения критической деформаций необходимо обратиться в специализированный дилерский центр или в сервисную службу АО «КЛЕВЕР».

При появлении любого количества трещин в элементах рамной конструкции или шасси, необходимо остановить работу, доставить орудие в специализированную мастерскую для проведения осмотра и ремонта специалистом. При необходимости обратиться в сервисную службу АО «КЛЕВЕР».

При разрушении рамной конструкции рекомендуем прекратить эксплуатацию комплекса по назначению и утилизировать.

14 ВЫВОД ИЗ ЭКСПЛУАТАЦИИ И УТИЛИЗАЦИЯ

При достижении конца срока эксплуатации комплекса посевного его утилизация компонентов должна быть выполнена надлежащим образом. При этом следует соблюдать предписания соответствующих местных органов власти.

Демонтированные дефектные детали комплекса и отработанное рабочие жидкости должны быть утилизированы в соответствии с действующими экологическими нормативными документами. При этом следует соблюдать предписания соответствующих местных органов власти.

При отсутствии регламентирующих норм следует обратиться к поставщикам масел, моющих средств и т. д. за информацией о воздействии последних на человека и окружающую среду, а также о безопасных способах их хранения, использования и утилизации.

Если действующее природоохранное законодательство не регламентирует вопросы по утилизации, то при утилизации комплекса посевного следует руководствоваться здравым смыслом

Эксплуатационные материалы в машине требуют специальной утилизации, не допускается их попадание в окружающую среду:

- упаковочные материалы использовать вторично, передавать в места вторичного использования и не смешивать с бытовым мусором,
- шины сдать на утилизацию специализированным предприятиям,
- эксплуатационные материалы, такие как масло и гидравлическая жидкость требуют обращения как специальные отходы, их следует собрать в специальные емкости для хранения и дальнейшей утилизации.

ПРИЛОЖЕНИЕ А – СХЕМА РАССТАНОВКИ РАБОЧИХ ОРГАНОВ

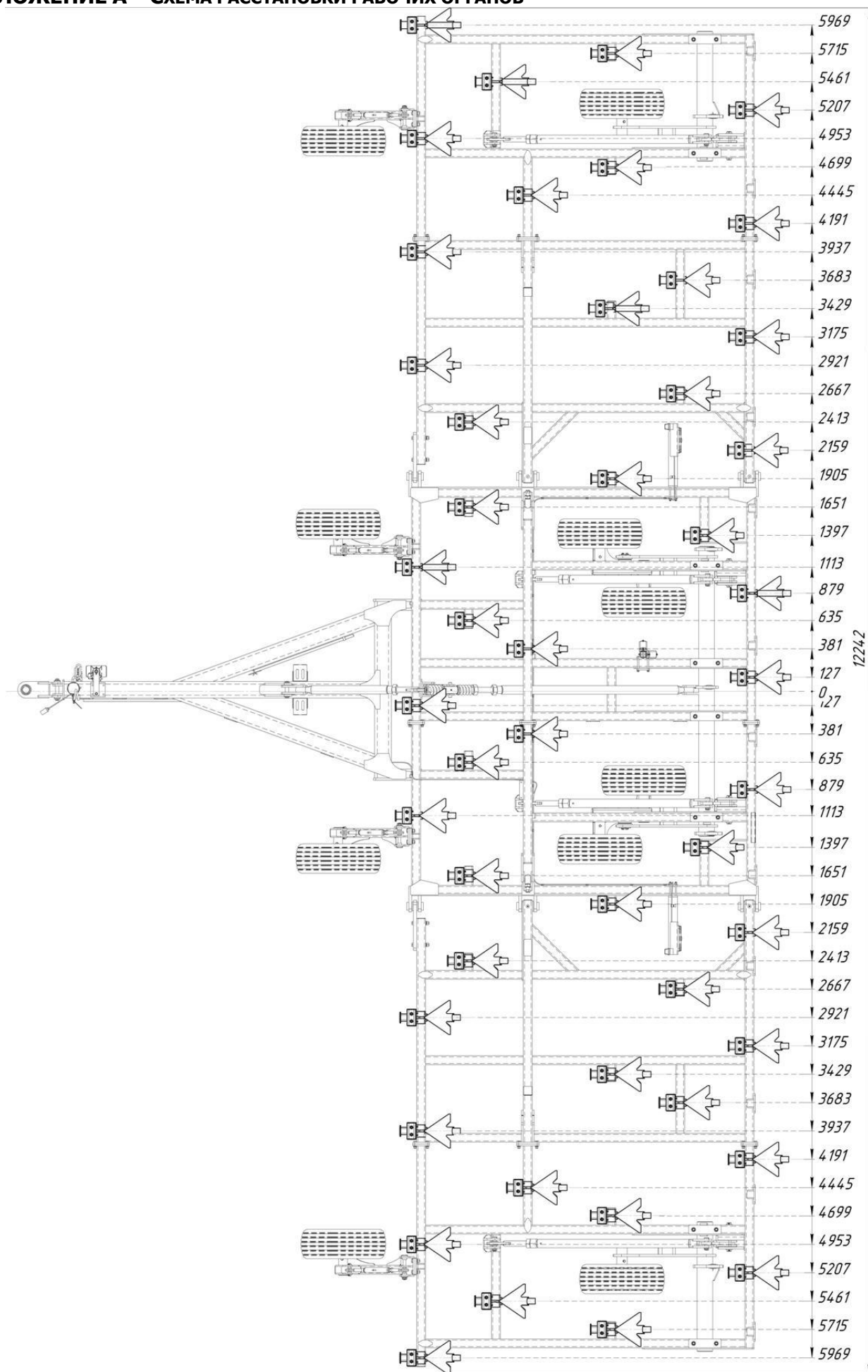

ПРИЛОЖЕНИЕ Б – СХЕМА УСТАНОВКИ ШЛЕЙФА

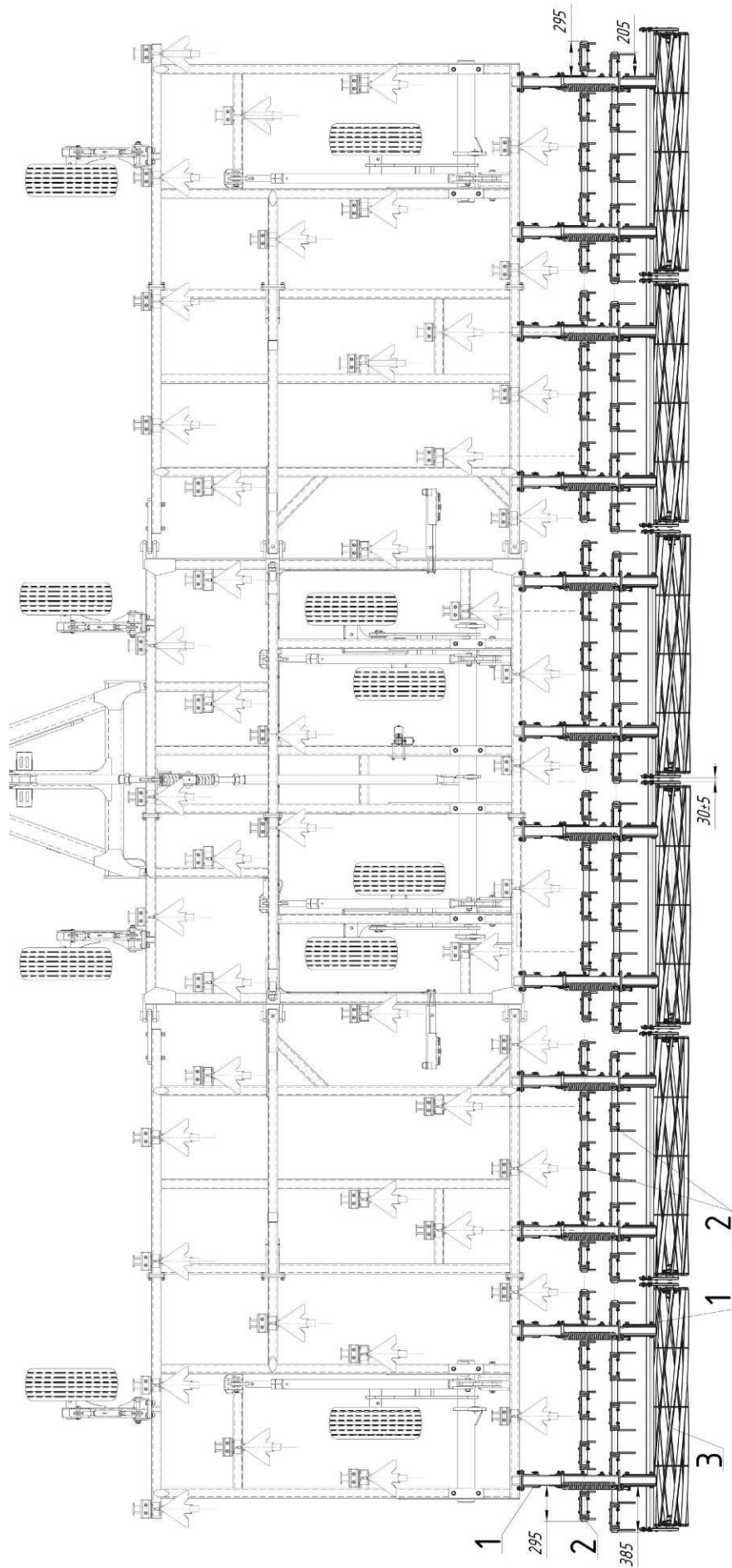

1 – подвеска ; 2 – граблина К-122.30.400 (18 шт.); 3 – каток К-122.30.200 (6 шт.).

ПРИЛОЖЕНИЕ В – СХЕМА МОНТАЖА ПНЕВМОРАСПРЕДЕЛИТЕЛЬНОЙ СИСТЕМЫ

Расположение выходов семяпроводов на задней панели бункера пневматического (вид сзади)

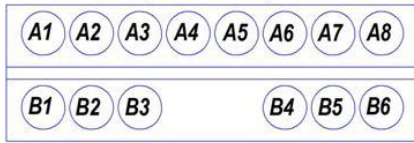

Расположение выходов семяпроводов на соединительной панели снщи (вид сзади)

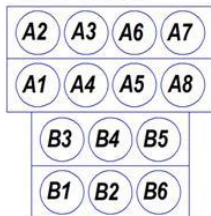

Расположение семяпроводов на стойках снщи (вид сзади)

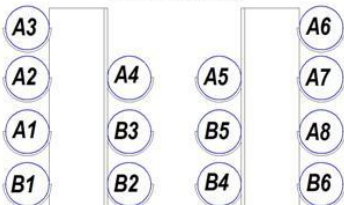

Расположение семяпроводов на дросле центральной рамы (вид сзади)

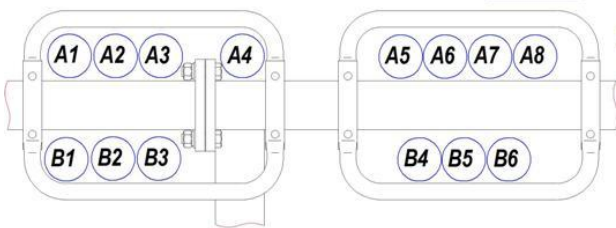

Расположение семяпроводов на ложементе в месте шаassi на раме (вид сзади)



Таблица В1 – Комплектность пневмораспределительной системы

№ п.п.	Наименование	Количество	Примечание
1	Первичный семяпровод (63.5 мм), бухта L=30,5 м, прозрачно - черный, армированный (88705355), бухт	8	(общая длина 244 м)
2	Вторичный семяпровод (25,4 мм), бухта L=30,5 м, прозрачно - черный, армированный гибкого типа (88705354), бухт	12	(общая длина 366 м)
3	Высевающий адаптер М1 для культиваторной лапы EZA70385	48	
4	Соединительное устройство 4-линейного семяпровода EZA70298	2	
5	Панель соединительного устройства 4-линейного семяпровода EZA70299	2	
6	Соединительное устройство 3-линейного семяпровода EZA70300	2	
7	Панель соединительного устройства 3-линейного семяпровода EZA70301	2	
8	Прокладка соединительного устройства семяпровода EZA70171	8	
9	Уплотнение СГ-122.28.001	6	
10	Стойка	1	
11	Делительная головка СК-122.28.150 (8 каналов)	6	
12	Делительная головка СГ-122.28.160 (10 каналов)	8	
13	Опора	2	
14	Скоба	4	
15	Ложемент	1	
16	Хомут стяжной д.65-90 мм, шт.	90	
17	Хомут стяжной д.30-50 мм, шт.	150	
18	Кабельная стяжка		

ПРИЛОЖЕНИЕ Г – СХЕМА КОММУНИКАЦИЙ ЭЛЕКТРИЧЕСКИХ

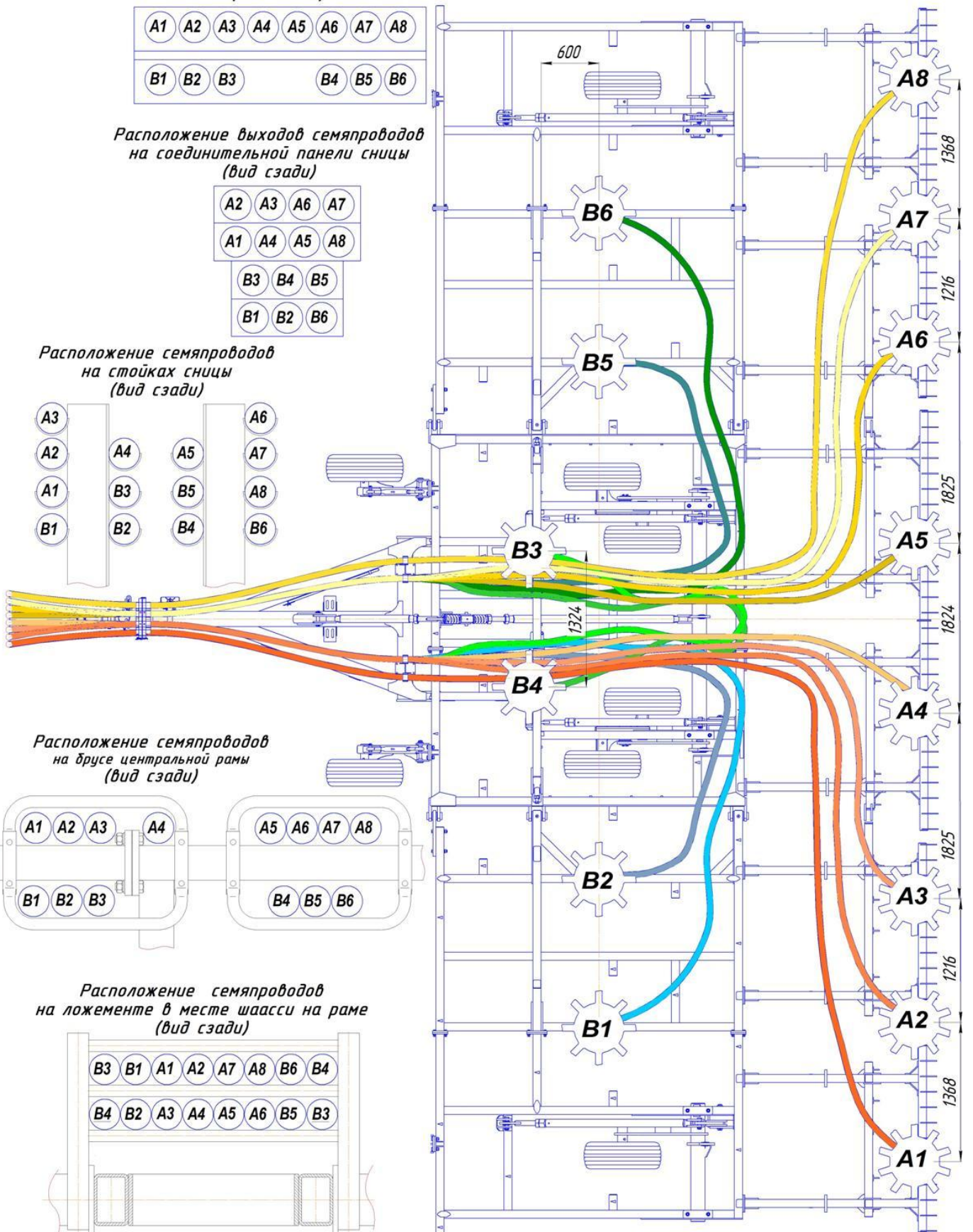
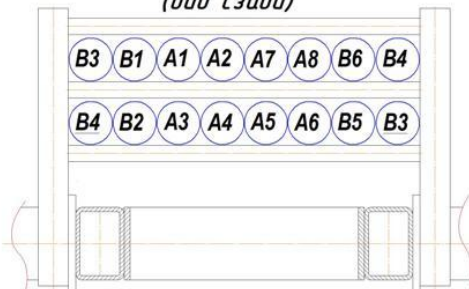
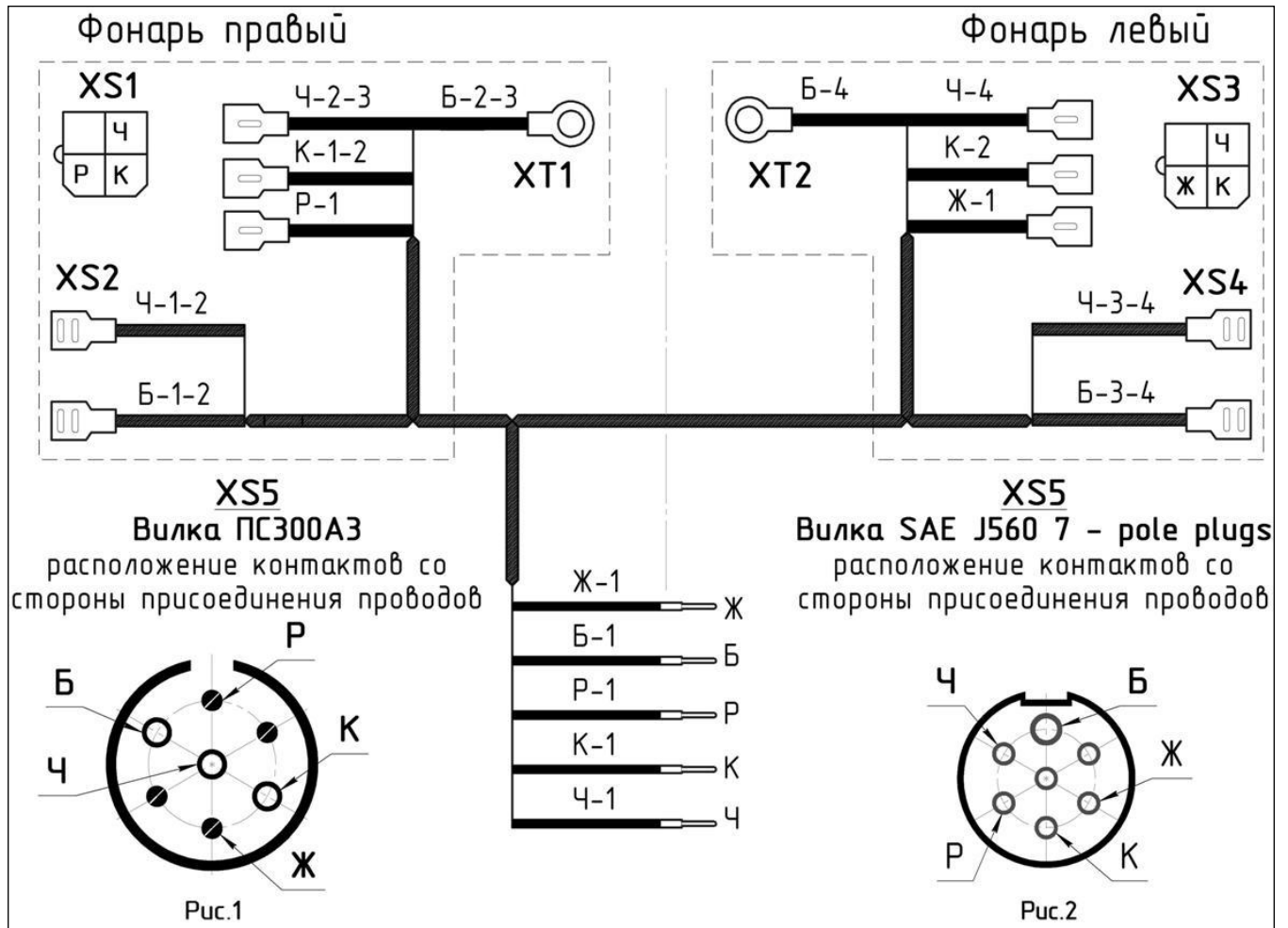

Таблица Г.1 – Коммуникации электрические

Провод	Назначение	Маркировка по схеме	Цвет провода	Примечания
Ж-1-1	Указатель поворота левый	Ж	жёлтый	
Б-3-3	Масса	Б	белый	
Р-4-4	Указатель поворота правый	Р	розовый	
К-6-6	Сигнал торможения	К	красный	
Ч-7-7	Задний габарит	Ч	чёрный	